



저작자표시-비영리-변경금지 2.0 대한민국

이용자는 아래의 조건을 따르는 경우에 한하여 자유롭게

- 이 저작물을 복제, 배포, 전송, 전시, 공연 및 방송할 수 있습니다.

다음과 같은 조건을 따라야 합니다:



저작자표시. 귀하는 원저작자를 표시하여야 합니다.



비영리. 귀하는 이 저작물을 영리 목적으로 이용할 수 없습니다.



변경금지. 귀하는 이 저작물을 개작, 변형 또는 가공할 수 없습니다.

- 귀하는, 이 저작물의 재이용이나 배포의 경우, 이 저작물에 적용된 이용허락조건을 명확하게 나타내어야 합니다.
- 저작권자로부터 별도의 허가를 받으면 이러한 조건들은 적용되지 않습니다.

저작권법에 따른 이용자의 권리는 위의 내용에 의하여 영향을 받지 않습니다.

이것은 [이용허락규약\(Legal Code\)](#)을 이해하기 쉽게 요약한 것입니다.

[Disclaimer](#)

碩士學位論文

유희공간 재활용과정에서 발생하는
정주의식에 관한 연구
-제주시 최마담네 빵다방을 중심으로-



濟州大學校 大學院

建築工學科

吳 成 勳

2015年 2月

유희공간 재활용과정에서 발생하는 정주의식에 관한 연구

- 제주시 최마담네 빵다방을 중심으로 -

指導教授 李 容 圭

吳 成 勳

이 論文을 建築工學 碩士學位 論文으로 提出함



吳成勳의 建築工學 碩士學位 論文을 認准함

審査委員長

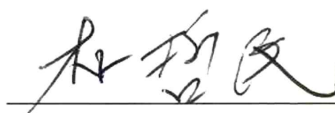



委 員

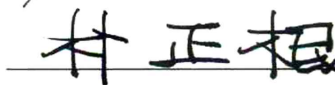



委 員





濟州大學校 大學院

2014年 12月

A Study on the Settlement Consciousness that Occurs in the process of recycling the Unused Space

- Focus on Choi Madame's Bread Cafe in the Jeju City -

Oh, Seong-hun
(Supervised by professor Yi, Yong-kyu)

A thesis submitted in partial fulfillment of the requirement for the degree of Master of Science



2015. 2.

This thesis has been examined and approved.

Department of Architectural Engineering

GRADUATE SCHOOL

JEJU NATIONAL UNIVERSITY

목 차

Table Contentsiii
Figure Contentsv
국문초록vi

제1장. 서 론

1-1. 연구의 배경 및 목적1
1-2 . 연구의 범위와 방법6

제2장. 유희공간의 활용에 대한 이론적 고찰



2-1. 유희공간의 이론적 고찰9
2-2. 정주의식의 이론적 고찰14
2-3. 애착에 관한 이론적 고찰16

제3장. 유희공간의 재활용 실태분석

3-1 농촌지역 유희공간 및 인구실태 분석18
3-1-1. 농촌인구의 감소와 고령화18
3-1-2. 농촌 유희공간의 증가20
3-1-3. 귀농·귀촌 인구의 증가22
3-2 유희공간 재활용 주체의 특성분석28

3-3 건축물 및 마을 관련 만족도 분석	32
3-4 유희공간의 재활용 의식분석	35
제4장. 사용자 참여와 정주의식	
4-1 심층 인터뷰 조사대상의 현황	38
4-1-1 조사대상 유희공간의 일반현황	38
4-1-2 조사대상 유희공간의 배치현황	39
4-1-3 조사대상 유희공간의 건축현황	43
4-2 심층 인터뷰 조사	45
4-2-1 유희공간의 재활용 과정	45
4-2-2 유희공간 재활용의 건축적 측면	47
4-2-3 유희공간 재활용의 커뮤니티 측면	49
4-2-4 종합	51
제5장. 결론	52
참고 문헌	55
Abstract	58
부 록	61

Table Contents

<Table 1> 농촌 인구 비율 변화	1
<Table 2> 농촌 60세 이상 인구 비율 변화	2
<Table 3> 제주도 빈집현황	2
<Table 4> 제주 농촌지역 유희공간 패러다임의 변화5
<Table 5> 연구방법과 논문의 구성	8
<Table 6> 유희공간 개념 정의 요약	10
<Table 7> 생태환경, 도시환경, 사회문화적 효과	12
<Table 8> 유희공간 선행연구의 고찰13
<Table 9> 정주의식 선행연구의 고찰	15
<Table 10> 애착 선행연구의 고찰	17
<Table 11> 제주도 세대 및 인구현황18
<Table 12> 고령화 전국·제주 비교현황19
<Table 13> 1995년-2010년 공가수 및 공가율 변화20
<Table 14> 전통시장 및 점포경영 실태조사21
<Table 15> 제주도 빈집현황21
<Table 16> 귀농인의 유형.23
<Table 17> 2001-2013년 귀농, 귀촌인 변화26
<Table 18> 전입사유 분류26
<Table 19> 제주도 재활용 사례 선정기준28
<Table 20> 재활용 주체 비율29
<Table 21> 유희공간 활용도30
<Table 22> 유희공간 현 소유형태30
<Table 23> 유희공간 주체 확인31
<Table 24> 건축물 관련 만족도33
<Table 25> 마을 관련 만족도34
<Table 26> 리모델링 계기35

<Table 27> 리모델링시 고려사항	36
<Table 28> 차후 리모델링시 부분	36
<Table 29> 건축물 현황·사용자 현황	39
<Table 30> 조사대상 대지현황	40
<Table 31> 리모델링 전·후 비교표	42
<Table 32> 사례지 평면배치도표	44
<Table 33> 유희공간 재활용과 정주의식의 관계 및 제언	54



Figure Contents

<Fig. 1> 귀농·귀촌인 가구 현황	3
<Fig. 2> 제주도 인구 순 이동	4
<Fig. 3> 유희자산의 재활용 순환구조	11
<Fig. 4> 탈도시화 현상	24
<Fig. 5> 귀농가구수의 연령대별 비율	25
<Fig. 6> 귀촌가구수의 연령대별 비율	25
<Fig. 7> 건축물관련 만족도 평가	33
<Fig. 8> 마을 관련 만족도 평가	34
<Fig. 9> 유희공간 활용의식	37



국문초록

이촌향도 현상이 끊임없이 이루어지던 1970년대부터 대도시로의 이탈로 인해 지방에는 폐가 등의 유희공간이 증가하게 되었다. 현재, 전국의 폐가구수는 79만 여호에 이르고 있으며, 1년 이상 비워둔 집만 26만여호에 달하고 있다. 제주의 경우 유희공간은 단순히 주거뿐만 아니라 과수원과 축사, 감귤참고 등과 같은 기반 시설도 함께 유희공간이 될 가능성이 높으며, 이러한 상황 속에서 제주도 곳곳에 방치된 유희공간들이 사회적 문제로 지적되어 왔다

한편, 최근 ‘올레길’의 성공으로 제주도에 대한 지속적으로 관심이 증가하는 중이며 관광으로서의 제주뿐 아니라 전입 대상으로도 주목 받고 있다. 실제로 제주도로 이동하는 주민등록상 인구가 2010년을 기점으로 꾸준히 증가하고 있으며, 이들이 제주에 정착해 향후 지역 활성화에 기여하기 위해서는 단순한 거주가 아닌 정주의식의 고취가 절실하다 할 수 있을 것이다. 이에 제주에서 확인되는 여러 유희공간의 재활용 실태를 파악하고 재활용 과정에서 발생하는 유희공간과 지역에 대한 개인적 애착이 정주의식에 미치는 영향을 파악하는데 목적을 두고자 한다.

본 연구의 대상은 제주도에 위치한 유희공간이며 이중 사용자 참여 재활용이 이루어진 사례를 통해 정주의식의 향상을 확인하고자 한다.

이론적 고찰을 위해 유희공간의 이론적 고찰, 정주의식의 이론적 고찰, 애착에 대한 이론적 고찰을 하여 유희공간의 재활용과 정주의식의 영향에 주목하였고, 유희공간을 통한 실증적 분석을 실시, 그 지역의 버려진 문화라고 할 수 있는 유희공간을 새로운 모습으로 재탄생하므로, 사용주체의 직·간접적 노력 여하에 따라 크고 작은 만족도를 갖게 되는 것을 연구하였다.

유희공간의 재활용 실태분석을 파악하기 위해 제주도의 행정구역(2개시, 7개읍, 3개면) 중 섬인 추자면, 우도면을 제외한 12구역에서 1차적으로 올레길 및 주요관광지에 분포되어 있는 유희공간 활용사례(각1-7개)를 선정하였고 본 조사에 응한

29사례를 최종적으로 선정하였다. 조사는 2012년 6월 한 달간 6인 1조 10개 팀이 조사하였다. 조사내용으로는 재활용주체의 특성분석, 건축물 및 마을 관련 만족도 분석, 유휴공간의 재활용 의식분석 등의 조사로 이루어 졌다. 유휴공간의 이용은 주거의 기능만을 위한 것이 아닌 경제적 자립을 위한 수단으로 적극적으로 활용되고 있음을 알 수 있었다. 건축물 및 마을 관련 만족도 분석에서는 사용주체의 참여가 가능했던 실내디자인 등의 만족도는 높았던 반면, 제주의 기후적 특성인 습도 등의 만족도는 낮았으며, 마을관련 만족도에서는 마을커뮤니티 만족도가 상대적으로 낮았다. 이를 통해 지역에 대한 애착이 강하게 발생하고 있지는 않고 있음을 파악 할 수 있었다. 유휴공간의 재활용 의식분석에서는 정량적 조사와 같이 활용주체가 지역성이나 높은 정주의식을 지니고 정착 하였다 기 보다는 천혜의 자연조건과 경제활동의 수단으로 유휴공간을 재활용하였으며, 물리적 환경의 개선이 요구되고 있음을 알 수 있었다.

유휴공간의 재활용 과정에서의 사용자 참여가 정주의식에 미치는 영향을 파악하기 위해 앞선 조사사례들 중 30대인 귀촌인의 적극적 유휴공간을 활용하여 제주에서 삶의 터전을 마련하여 생활하고 있는 ‘최마담네 빵다방’을 선정하였다. 조사대상의 선정요인으로 오랫동안 방치되어오던 유휴공간을 카페로 재활용하고 있는 사례로, 조사사례에서 용도변경이 가장 많았던 유형이다. 사용주체는 정주의식이 낮을 것으로 예측되는 귀촌인 이며 그중 가장 빈도가 높았던 연령대인 30대의 여성이다. 또한 사용주체가 임대임에도 불구하고 시공 및 설계 등 재활용 과정에 참여가 비교적 활발히 발생했던 점을 들어 선정하여 정성적으로 조사하였다. 첫 번째로 조사대상 유휴공간의 일반현황 및 유휴공간의 건축현황을 확인하였다. 두 번째로 심층 인터뷰 조사를 유휴공간의 재활용 과정과 재활용 건축적 측면, 재활용 커뮤니티 측면 등의 인터뷰로 나누어 분석하였다. 사용주체가 기존 유휴공간이 가지고 있었던 의미와 가치를 이해하고 있었으며, 리모델링을 통한 재활용 과정에서 능동적인 참여와 커뮤니티와의 관계를 중시하는 등 건축물과 지역에 대한 애착을 확인할 수 있었다. 유휴공간의 건축적 측면에서 사용주체는 기존 유휴공간의 고재를 창의적으로 활용하고 있었고, 이에 대한 높은 만족감을 나타내고 있었다. 커뮤니티 측면에서는 지역의 오랜 커뮤니티와의 관계 설정에 어려움을 겪고 있었

으나, 이주민의 증가로 유희공간의 재활용 경험을 공유하는 새로운 커뮤니티가 형성되고 있으며, 신규 커뮤니티 균형에 지역에 대한 만족감을 높이는 것을 알 수 있었다.

이상의 결과를 통해 유희공간의 재활용은 사용주체의 능동적인 참여를 가능하게 하고, 경험을 매개로 한 새로운 커뮤니티 형성에 기여할 수 있다는 점에서 정주의식 향상에 도움을 줄 수 있음을 알 수 있었다.



주요어 : 제주의 유희공간 재활용, 귀농·귀촌, 재활용, 애착 및 정주의식

I. 서론

1. 연구의 배경 및 목적

국내 농촌 지역은 도시화와 이촌향도로 인한 인구감소가 심각히 진행되고 있다. 실제 한국의 농촌 인구의 비율은 18%로 지난 40년간 약 40%가 감소하였으며, 60세 이상 인구의 비율은 26.8%로 급증하고 있다. 2010년 현재 전국 65세 이상 노인 인구비율이 12.82%를 기록 중에 있으며, 2026년에는 경제협력개발기구(OECD)의 평균을 넘어 20.8%가 되어 초 고령사회에 도달할 것으로 전망되고 있는 상황에서 농촌은 인구감소와 높은 고령화라는 인구불균형을 맞이하고 있다.(표 1, 2참조)

이러한 농촌 지역은 심각한 고령화와 함께, 인구감소는 과소화마을 증가로 이어지고 있다. 2010년 기준으로 20호 미만 과소화 마을은 전국적으로 총 3091개에 달하는 등 정주민의 감소로 인한 주민공동체 의식 약화로 이어지고 있으며, 지속가능한 주민공동체 회복이 요구되고 있다.

표 1. 농촌 인구 비율 변화 (단위: %)

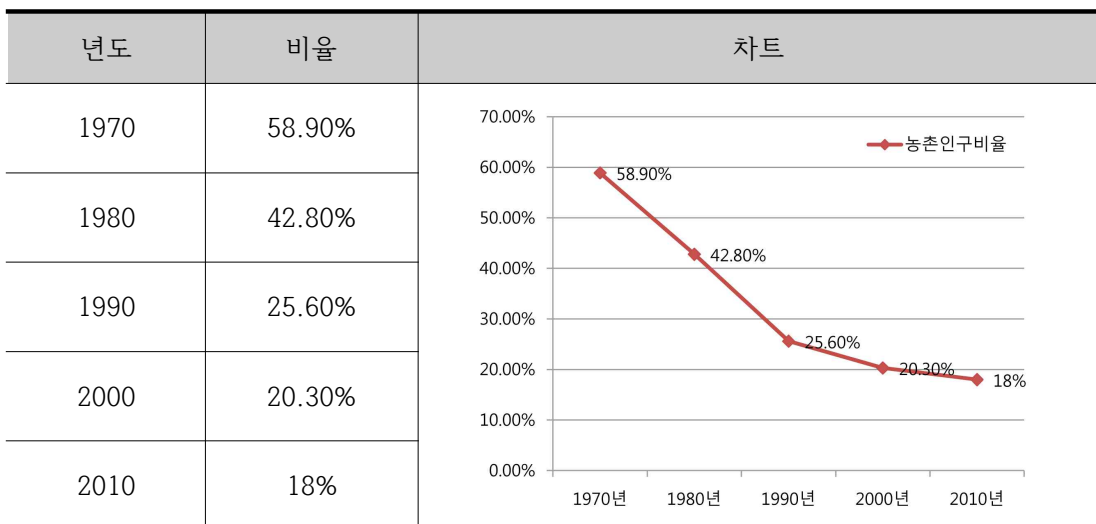

참고 : 2014년 한국주거학회 춘계학술회의 자료집 근거로 작성

표 2. 농촌 60세 이상 인구 비율 변화 (단위: %)

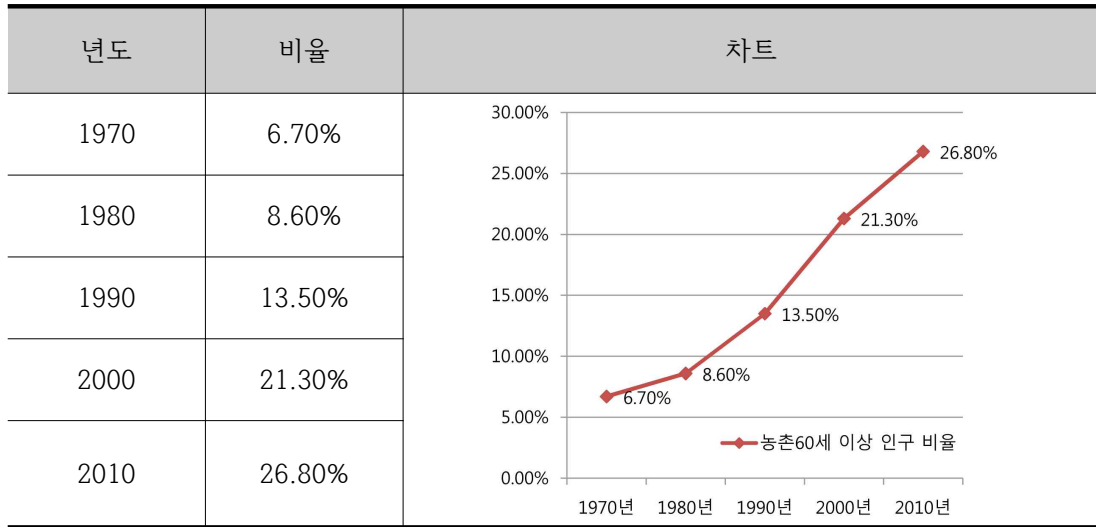

참고 : 2014년 한국주거학회 춘계학술회의 발표자료에 자료집 근거로 작성

1970년대부터 농촌은 이촌향도로 계속된 대도시로의 이탈, 저출산 고령화, 사회 경제적 여건의 변화 등에 따라 공간이용에 대한 수요 변화로 다양한 유휴공간이 발생하게 되었다. 현재, 전국의 폐가구수는 79만여호에 이르고 있으며, 1년 이상 비워둔 집만 26만여호에 달하고 있다. 유휴공간에 대한 신고의무가 없는 점을 고려한다면 실제 수치는 더 많을 것으로 예상된다.

이러한 상황 속에서 제주도 농촌 지역 곳곳에 방치되어온 유휴공간들은 범죄와 위생공간의 사회적 문제를 발생시키고, 농촌의 커뮤니티 붕괴를 가져와 정주환경을 피폐하게 만들어 인구감소를 촉진하는 악순환을 계속해 왔다. (표 3참조)

표 3. 제주도 빈집현황(단위: 호수)

용도별 (단위: 가구)				
주택	창고	근린생활시설	기타	계
182	21	4	9	216
용도별(가구수)			용도별(%수)	

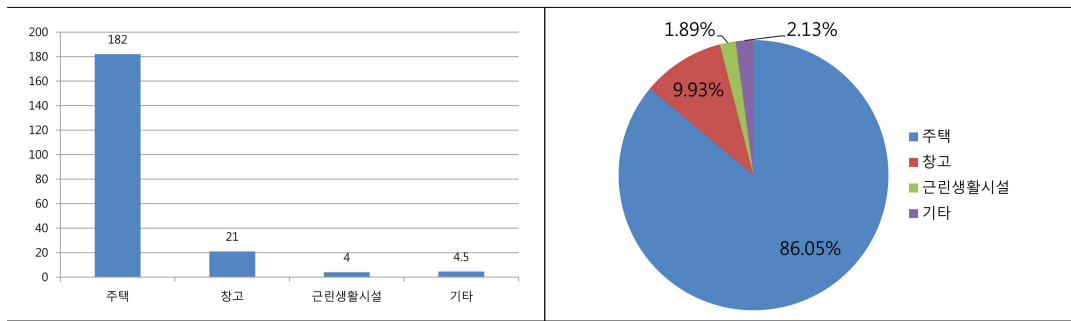

한편 최근 농촌지역에서 주목해야 할 현상 중 하나로 도시민이 농촌으로 이주하는 즉, 귀농·귀촌 인구가 증가하고 있다는 것이다. 귀농·귀촌은 1998년 IMF 구제금융의 사회적 배경으로 일시적으로 급격한 증가하였으나 이들의 귀촌 실패로 인한 꾸준한 감소세를 보이다가 2001년 880가구, 2005년 1,240가구, 2010년 4,067가구, 2011년 10,503가구, 2012년 27,008가구, 2013년 32,424가구(농림수산식품부, 2014. 03)로 꾸준히 증가하여 귀농에 대한 관심이 높아지고 있는 추세이다. (그림 1 참조)



그림 1. 귀농·귀촌인 가구 현황 (단위: 가구)

최근의 증가 추세는 단순히 귀농·귀촌 인구가 증가하는 것이 아닌 농촌 정주에 대한 도시민들의 인식변화를 의미하는 것으로 인식되고 있다. 베이비붐 세대의 은퇴 후 농촌으로 돌아와 새로운 일자리를 찾거나 제2의 여생을 즐기려는 귀농·귀촌 행태를 보이는 패턴과 함께 30, 40대의 젊은 귀농·귀촌인들이 증가하고 있다는 사실에서도 알 수 있다. 단순히 귀농·귀촌 인구가 증가하는 것이 아니라, 농촌 정주에 대한 도시민들의 인식변화와 베이비붐 세대의 은퇴 후 농촌으로 돌아가 새로운 일자리를 찾거나 제2의 여생을 즐기려는 귀농·귀촌 행태를 보이고 있다.

한편, 제주도 역시 최근에는 ‘올레길’의 성공으로 제주도에 대한 지속적으로 관심이 증가하는 중이며 관광으로서의 제주뿐 아니라 전입 대상으로도 주목 받고 있다. 이로 인해 제주도 농촌지역 역시 주목해야 할 형상 가운데 하나가 도시민이 농촌으로 이주 즉, 귀농·귀촌하는 인구가 증가하고 있다는 현실이다.

실제로 제주도로 이동하는 주민등록상 인구가 2010년을 기점으로 437명, 2011년 2,343명, 2012년 4,873명으로 꾸준히 증가하고 있다. (그림 2 참조)

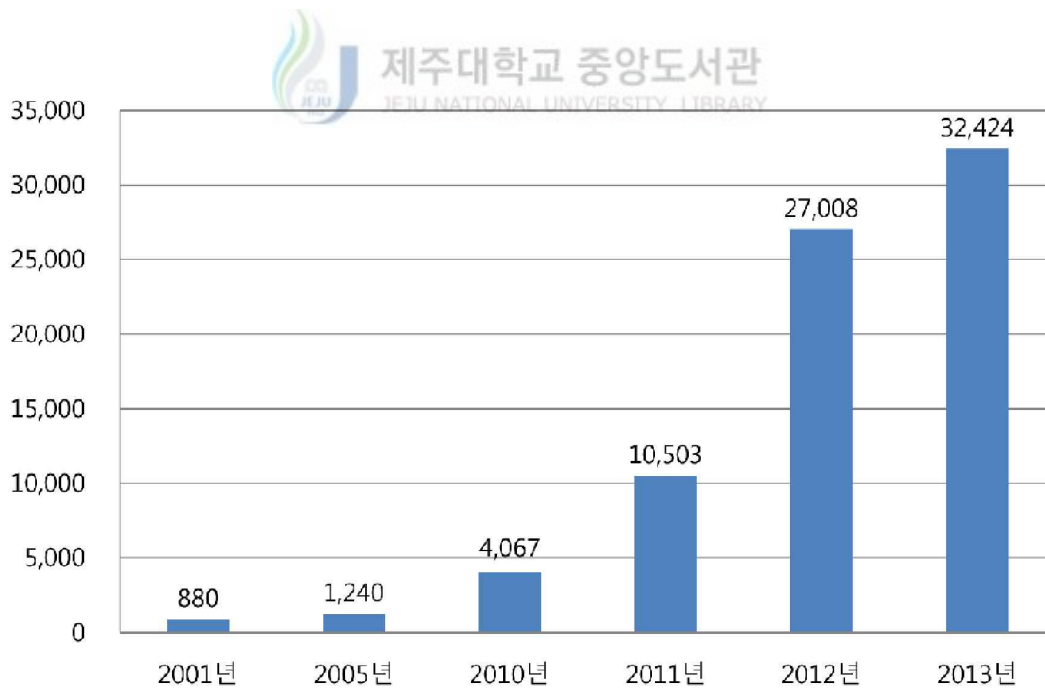

그림 2. 제주도 인구 순 이동 (단위: 명)

이러한 사회적 배경 속에서 방치되어 왔던 유휴공간은 도민들뿐만 아니라 귀농, 귀촌, 취업과 구직 등 직업을 찾는 이들의 정주를 위한 귀중한 자산으로 재인식되고 있으며, 다양한 방식으로 재활용되고 있다.

표 4. 제주 농촌지역 유휴공간 패러다임의 변화

과거의 패러다임		최근의 패러다임	
	정주민 감소와 주민공동체 약화로 인한 황폐화 대상으로서의 유휴공간		귀농·귀촌인의 증가로 인한 귀중한 자산으로서의 유휴공간의 가치인식 변화

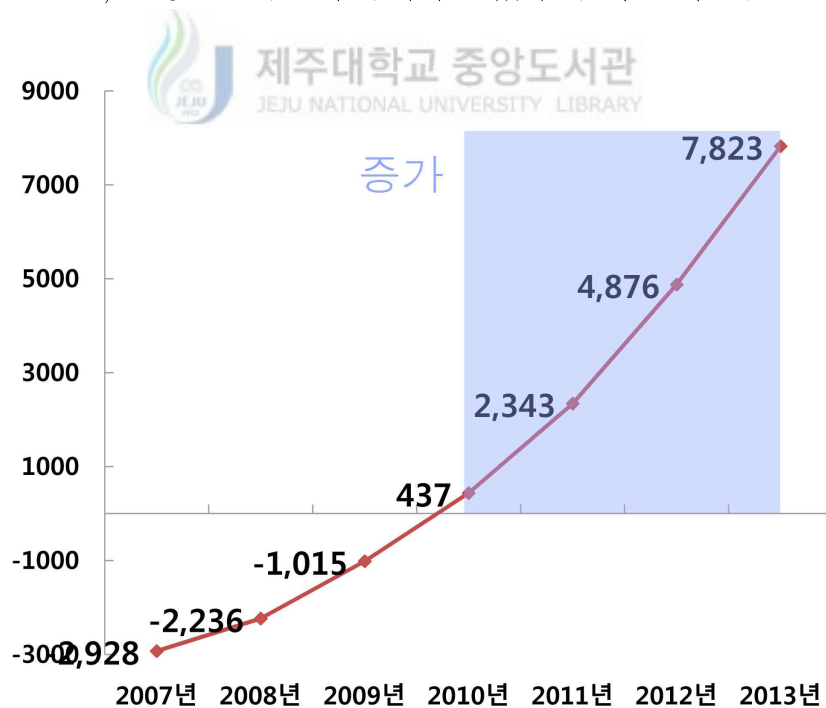
이에 본 연구에서는 제주에서 확인되는 여러 유휴공간의 재활용 실태를 파악하고 재활용 과정에서 발생하는 유휴공간과 지역에 대한 개인적 애착이 정주의식에 미치는 영향을 파악하는데 목적을 두고자 한다.

한편, 단순한 정주민 증가가 반듯이 지역 주민공동체 의식 향상을 도모하지는 못하지만, 이러한 유휴공간의 재활용과 귀농·귀촌인의 정주의식 향상의 관계에 대한 이해를 통해 정주민 증가를 위한 대안마련에 기여할 수 있을 것이며, 향후 주민공동체 의식 향상을 위한 연구 등에 기초적인 자료로 그 의의가 있다 할 것이다.

2. 연구의 범위와 방법

본 연구의 목적을 달성하기 위해 우선 문헌고찰을 통해 유희공간과 정주의식의 의미를 고찰하였다. 다음으로 우선 유희공간의 재활용을 파악하기 위해 제주의 올레길 및 주요 관광지에 분포되어 있는 29사례를 선정하였고, 설문과 인터뷰 조사를 2013년 6월 한 달 간 실시, 유희공간의 재활용 사례들의 실태를 분석하였다. 또한 1차 조사 대상 중 성공적으로 유희공간을 재활용한 사례로 평가받고 있는 “최마담네 빵다방”을 대상으로 한 2차 심층인터뷰를 실시 유희공간의 재활용 과정, 재활용 건축적 측면, 재활용 커뮤니티 측면 등을 분석하였다. 연구의 범위와 방법은 다음과 같다. 조사대상은 제주도에 위치한 유희공간이며 이중 사용자 참여 재활용이 이루어진 사례를 통해 정주의식의 향상을 확인 하였다.

1장에서는 농촌인구의 감소와 고령화와 농촌 유희공간의 증가 및 귀농·귀촌 인구의 증가를 문헌조사 및 자료 수집하여 제주도의 재활용 실태파악의 목적과 방법을 설명하였다.

2장에서는 연구의 범위와 방법으로 우선 유희공간과 정주의식, 애착에 관한 선행연구 및 이론적 고찰 통해 유희공간의 재활용과 유희공간을 통한 실증적 분석을 실시하고 있다는 점, 재활용상의 자신의 직·간접적 노력의 여하에 따라 크고 작은 만족도를 가져온다는 점에서 차이를 지니고 있음을 검토하고자 하였다.

3장 유희공간의 재활용 실태분석에서 우선 제주도의 행정구역(2개시, 7개읍, 5개면) 중 섬인 추자면, 우도면을 제외한 12구역에서 1차적으로 올레길 및 주요관광지에 분포되어 있는 유희공간 활용사례(각1-7개)를 선정하였고 본 조사에 응한 29사례를 최종적으로 선정하여 1. 농촌지역 유희공간 및 인구실태 분석, 2. 재활용 주체의 특성분석 3. 건축물 및 마을 관련 만족도 분석, 4. 유희공간의 재활용 의식분석 등 마을 관련 인식을 대상으로 조사하였다.

4장 사용자 참여와 정주의식에서는 유희공간의 재활용 과정에서의 사용자 참여가 정주의식에 미치는 영향을 파악하기 위해 앞선 조사사례들 중 30대인 귀촌인의 적극적 유희공간을 활용하여 제주에서 삶의 터전을 마련하여 생활하고 있는 ‘최마담네 빵다방’을 선정하여, 심층 인터뷰 조사대상의 현황에 있어 조사대상 유

휴공간의 일반현황과 조사대상 유휴공간의 배치현황, 조사대상 유휴공간의 건축현황들을 조사하였다. 이후 심층 인터뷰 조사에서 유휴공간의 재활용 과정과 유휴공간 재활용의 건축적 측면, 유휴공간 재활용의 커뮤니티 측면 등을 심층 분석하였다.

5장에서는 3장 유휴공간의 재활용 실태분석과 4장 사용자 참여와 정주의식에 서 확인된 결과들을 토대로 재활용 과정에서 발생하는 활용주체의 만족도에 주목하여 정주의식에 미치는 영향을 결론으로 도출하였다.



표 5. 연구방법과 논문의 구성

연구내용		연구과정	연구방법
서론 본 문	1 장	<div style="border: 1px dashed gray; padding: 5px; margin-bottom: 10px;"> 농촌인구의 감소와 고령화 농촌 유희공간의 증가 귀농·귀촌 인구의 증가 → 재활용 실태 파악 </div>	1. 자료수집/ 문헌조사
	2 장	<div style="border: 1px dashed gray; padding: 5px; margin-bottom: 10px;"> 유희공간의 활용 <div style="border: 1px dashed gray; padding: 5px; margin-top: 5px;"> 정주의식 애착 </div> </div>	1. 자료수집 문헌조사/ 관련선행연구 조사
	3 장	<div style="border: 1px dashed gray; padding: 5px; margin-bottom: 10px;"> 유희공간 재활용 주체 특성분석 <div style="display: inline-block; vertical-align: middle; margin-left: 10px;"> 자 ↔ 설계주체 가 ↔ 시공주체 </div> <div style="display: inline-block; vertical-align: middle; margin-left: 10px;"> 업 체 </div> </div> <div style="border: 1px dashed gray; padding: 5px; margin-top: 10px;"> 건축물 만족도 분석 마을 만족도 분석 </div>	*제주도분포의 선정, 조사 1. 재 활용 주체 특성분석 2. 건축물 및 마을 관련 만 족도 분석 3. 유희공간의 재활용 의식분 석
	4 장	사용자 참여와 정주의식 에 관한 연구	심층인터뷰 조사
결 론	5 장	결 론	

Ⅱ. 유희공간의 활용에 대한 이론적 고찰

1. 유희공간의 이론적 고찰

일반적으로 ‘유희(遊休)’의 사전적 의미는 “쓰지 아니하고 놀림”¹⁾으로 개념 자체에 ‘이용 가능한 자원이나 시설’임에도 불구하고 사용하지 않는다는 의미를 담고 있다. 한자사전에서는 ① 운행(運行)이나 기능(機能)을 쉬고 있음, ② 활용(活用)하지 않음으로 정의하고 있다. 여기에 공간의 개념을 더하면 “쓰지 아니하고 활용하지 않는 공간”으로 정의 할 수 있다.²⁾ 기본적으로 사용하지 않고 방치되어 있는 공간을 의미하며 도시계획에 의해 만들어지는 공간에 대한 방치와 방기에 의해 만들어낸 공간을 유희공간이라 한다.³⁾

유희공간과 관련된 개념은 매우 다양하게 나타나는데, ‘저이용 토지(under-utilized land)’, ‘도시 빈공간(urban void)’, ‘도시의 버려진 공간(urban wastelands)’, ‘방치 자산(abandoned property)’, ‘잔여 필지(remnant parcel)’, ‘버려진 땅(derelict zone)’, ‘죽은 공간(dead space)’ 등이 있다.

‘저이용 토지(under-utilized land)’, ‘미지의 땅(terra incognita)’, ‘잃어버린 공간(lost space)’, ‘기개발지(brownfield)’ 등 여러 새로운 개념들이 소개되고 있다.⁴⁾

‘유희공간’은 대상의 유형과 특성, 발생원인 등에 따라 다양한 개념으로 정의된다.

1) 「국립국어원 표준국어대사전」, <http://stdweb2.korea.go.kr/>

2) 박선미, 遊休空間(유희공간)의 역사·문화성을 활용한 콘텐츠와 방안, 전남대학교 석사학위논문, 2011, p.5

3) 유희정, 도시재생전략으로서 근대산업 유희공간을 활용한 컨버전스 디자인에 관한 연구 홍익대학교 산업미술대학원, 2013, p.16

4) 임유경 외, 근린 재생을 위한 도시 내 유희공간 활용 정책방안 연구, 건축도시공간연구소, 2012, 10, p.17

표 6. 유희공간 개념 정의 요약

연구제목	저자(년도)	유희공간 개념 정의
유희공간의 문화공간화를 위한 콘텐츠 연구	곽수정 (2006)	<ul style="list-style-type: none"> • 정의: 용도변경 또는 변용 등에 의하여 기능을 잃은 공간 • 구분: 사용되지 않는 자투리 공간, 시대적 흐름의 변화나 산업의 변화로부터 용도변경을 필요로 하는 쓸모없는 시설, 잠정적 유희공간(임상생활이 이루어지고 있지만 지역의 슬럼화로 이미 지체가 심각하게 그려되는 지역, 재래정기시장 등)
유희공간 문화적 활용의 의의와 방향	김연진 (2009)	<ul style="list-style-type: none"> • 죽은 공간, 쓸모없는 공간 등의 용어와 구별해야 하며, 유보(留保)의 의미에 근접하여 유희시설(遊休施設), 유희지(遊休地)의 의미를 포괄하는 개념
유희공간 재활용 계획이 나타나는 도시 재생개념의 영향 분석	김현주 외 (2011)	<ul style="list-style-type: none"> • 도시의 발전과 환경변화에 따라 기능이 상실되거나 용도가 없어진 건축물, 산업시설, 기관시설, 그리고 이들의 이전과 철거에 의한 발생한 이전적지, 폐부지로 한정
사례조사를 통한 도심지 초등학교 유희시설의 활용방안에 관한 연구	신동식 외 (2010)	<ul style="list-style-type: none"> • 단순히 남아있는 의미의 '여유'가 아닌 향후 다시 사용 가능한 것인가 그렇지 않은 것인가에 초점을 맞추어 '유희' 용어 사용
유희공간 활용을 통한 전통시장 정비사업 활성화 방안	이상준 외 (2009)	<ul style="list-style-type: none"> • 모든 도시 공간구조 속에서 발현할 수 있는 것으로, 공간으로서의 기능을 부여받고 활성화된 공간이 아닌, 공간 속 공간으로 방치되고 버려진 공간 • 기능과 공간에 대한 방치와 방기 더 의해 만들어짐
유희공간을 활용한 문화예술창작공간 개선 방안 연구	오세경 외 (2010)	<ul style="list-style-type: none"> • 도시 계획이라는 적극적인 개입에 의해 만들어졌지만, 현대도시에서 부적격 용도로 판단이 되어 사용하지 않는 땅, 공간 및 시설을 뜻하며 적합한 용도로 활용되지 못하여 버려지거나 쓰이지 않는 도시 곳곳에 위치한 공간을 의미 • 더 이상 활용되지 않아 방치되고 버려져 황폐해진 산업시설과 같은데, 더 이상의 활동이 요구되지 않음 ex) 공장, 노후한 건물, 발전소, 폐선부지, 버려진 농경지, 산업시설물, 도로의 교통섬 등
유희 입체공간의 개념과 '공간재생' 계획특성 연구	오준걸 외 (2011)	<ul style="list-style-type: none"> • 공간의 지속성, 연속성의 관점에서 예전에 기능을 충분히 하였던 공간이 여러 이유로 기능이나 용도를 잃어버리고 도시의 보이퍼로서 남겨진 상터나 기능의 쇠락과 상실이 만들어 내는 공간의 방치인 버려진 대기 공간 • 저개발, 저활용, 노후화된 자투리 공간 또는 의도적이거나 우발적으로 사회를 나누는 물리적 구획들 그리고 개발에서 외면당한 낙후공간, 또는 신개발로 파편화되고 단절된 공간 포함 • 유희공간은 입체적으로 유희용지와 유희시설의 복합개념

참고 : 임유경 외, 근린 재생을 위한 도시 내 유희공간 활용 정책방안 연구 재인용

유휴공간의 재활용을 의미하는 용어들은 사용되는 학문분야와 연구 방향에 따라 차이를 보이지만 일반적으로 리노베이션, 리모델링, 리디자인, 리폼, 리뉴얼 등의 용어가 함께 쓰이고 있고, 건축디자인 분야에서는 리모델링과 리뉴얼을 사용하는 경향이 있다.⁵⁾ 아직 유용한 건물을 헐어버리기보다는 필요에 따라 고쳐서 생활의 연속성을 유지하고, 급변하는 현대사회의 변화에 적응시키며 경제적으로 이익이 될 수 있도록 하는 건축행위로서의 리노베이션이 가장 광의적인 용어로서 사용되고 있다.⁶⁾

유휴공간은 기성시가지의 도시재생과 도시 설계를 위한 잠재적 수단으로 인식되면서 유휴공간 문제를 바라보는 관점 역시 부정적인 입장에서 긍정적인 입장으로 변화하고 있다. Barnett(2003)은 근린 재생을 위해서는 연방 또는 지역 재원을 투입하여 근린에 부정적 영향을 미치는 요인들을 제거해야 하며, 미활용 대지를 활용함으로써 주거다양화와 근린환경 개선 효과를 거둘 수 있다고 주장하였다.⁷⁾



그림 3. 유휴자산의 재활용 순환구조

참고 : Kildoe, Logan, Mellach, Schilling(2009), NWPC Policy Assesment Report Vacant Properties Revitalization Cycle(p.15) 재구성

- 5) 이현정, 가치변화 추구에 따른 리노베이션 경향에 관한 연구, 이화여자대학교 과학기술대학원 석사논문, 2000. 1, p.8
- 6) 이호진 외, 리노베이션 건축행위에 따른 계획방향에 관한 연구, 대한건축학회 학술발표대회논문집 통권 10권 1호, 1990, pp. 119~123
- 7) 임유경 외, 근린 재생을 위한 도시 내 유휴공간 활용 정책방안 연구, 건축도시공간연구소, 2012. 10, p.26~27

유희공간 재활용은 크게 생태 환경적 효과, 도시 환경적 효과, 사회문화적 효과를 갖는데, 자원의 절약과 환경보존, 도시이미지 개선, 지역의 새로운 사회문화적 공간 창출에 효과가 있다.⁸⁾ (표 7참조)

표 7. 생태환경, 도시환경, 사회문화적 효과

구분	내용	효과
생태 환경적 효과	· 건축폐자재에 의한 환경과괴예방 · 재거발로 인한 투자의 낭비와 자원의 낭비 방지	자원의 절약과 환경보존에 부응
도시 환경적 효과	· 무법지대 양산과 도시슬럼화의 원인 제거· 물리 적 노후화· 극복과 도시공간의 안전성 확보	도시환경과 도시 이미지의 개선
사회 문화적 효과	· 지역사회의 요구를 반영한 지역 밀착형의 시설로 재활용 · 침체된 지역사회에 새로운 활력의 부여	지역의 정체성, 역사성을 달보하는 새로운 사회문화적 공간의 창출

참고 : 김현주 외, 유희공간 재활용 계획에 나타나는 도시 재생개념의 영향 분석 재인용

제주에서는 유희공간의 재활용을 위한 다양한 노력들이 이뤄지고 있으며, 지속적인 변화를 맞이하고 있다. 대표적 사례로는 문화관광부에서 제 기능을 잃거나 지역에 방치된 유희공간을 문화적 공간으로 조성하기 위한 ‘2013년 문화디자인 프로젝트’ 사업으로 제주 애월읍 삼달리 창고 등 유희공간 5개소가 선정, 발표했다.⁹⁾ 그러나 본 연구가 유희공간의 재활용과 정주의식의 영향에 주목했다는 점에서 선행연구와 차이점을 가진다 할 수 있을 것이다.

8) 김현주 외, 유희공간 재활용 계획에 나타나는 도시재생개념의 영향 분석, 대한건축학회논문집 통권 27권 6호 2011, 6, p105

9) 문화체육관광부, 보도자료, 간이역 및 유희공간, 문화와 디자인을 통해 문화공간으로 조성, 문화체육관광부, 2013. 04, p2

표 8 . 유휴공간 선행연구의 고찰

선행연구	논문의 요지	관점
정은형(2013)	제주의 지역성을 고려한 유휴공간의 리노베이션 계획을 제시	유휴공간의 활용
정지호(2011)	유휴공간의 문화공간화 사례를 고찰	유휴공간의 활용
황의영(2010)	유휴공간의 효과를 고찰하고 입체적 활용을 통한 도시 이메너티 향상의 대안을 제시	유휴공간의 활용/지역 활성화
김수희(2011)	제주지역 유휴공간을 포함한 농촌주택의 리모델링 실태조사를 실시	유휴공간의 활용
강승진(2011)	제주지역 귀농귀촌 실태와 이를 위한 활성화 방안을 정책적으로 제시	지역 활성화
유희정(2013)	근대산업유산의 유휴공간을 활용한 컨버전디자인 활성화 대책을 제시	유휴공간의 활용

2. 정주의식의 이론적 고찰

일반적으로 ‘정주하다’란 ‘어떤 곳에 자리를 잡고 살다’, ‘어떤 장소에 머무르다.’로 해석할 수 있다.¹⁰⁾

인간의 삶이 지역과 결부되어 사람과 지역 사이에 발생하는 지역에 대한 안정된 심적 결합으로 거주하고 있는 상태를 정주라고 하고, 심적 결합의 의식을 정주의식이라고 정의하고 있다.¹¹⁾ 정주의식은 개인이 그 지역사회에 대해 느끼는 소속감이라고 할 수 있다. 지역사회에 대한 소속감은 개인에 따라 다양하게 나타날 수 있다. 그 지역에 태어나서 오래 살고 있기 때문에 그 지역에 강한 애착을 느낄 수도 있고, 지역 고유의 특성을 공유하지 않더라도 개인적 이해나 필요 또는 지역사회에서의 지위에 따라 거주하는 지역, 거주지에 대하여 강한 애착을 느낄 수 있다. 지역에 대한 매력은 느끼지 않더라도 살아가면서 그 지역에 사는 다른 사람들과의 관계가 좋기 때문에 그 지역을 떠나지 못하는 사람도 있다. 만일 지역의 경제적, 정치적, 사회적 조건이 개인의 삶에 중요한 의미를 가진다면, 그리고 개인의 실질적인 이익에 밀접하게 관련되어 있다면 그 지역에 대한 개인의 애착은 강할 것이다. 따라서 정주의식을 개인이 특정지역에 대해 느끼는 친숙도 내지는 자신을 그 지역의 구성원이라고 느끼는 정도라고 포괄적으로 정의한다.¹²⁾

또한 ‘어떤 장소에 머무르다.’ 라는 말에서 내포하고 있는 장소성에서 정주의 의미가 내재되어 있다는 것을 알 수 있다. 개인이 지역사회에 소속감을 갖기 위한 조건만이 아닌 지역에 거주함으로써 지역사회와의 동화(同化)되어지는 모습을 보며 본 연구에서 거주함에 있어 유희공간 활용에 의한 정주의식의 모습을 확인해 보았다.

제주를 대상으로 정주의식을 고취시키기 위한 삶에 대한 관계에 대한 연구가 있었다. 제주에 정착하게 된 동기로는 제주에서 새로운 일을 하게 되어서 라는 의

10) 「국립국어원 표준국어대사전」, <http://stdweb2.korea.go.kr/>

11) 전성표, 산업도시 주민들의 정주의식과 애향심, 한국사회학회 전기 사회학대회 발표논문집, 1998, pp.111~129

12) 최영근, 제주정착주민 불편해소 및 욕구조사, 제주발전연구원, 현안연구, 2012, pp.9~10

견이 가장 높게 나타났고, 다음으로 청정 자연환경과 아름다운 풍광 때문에, 제주에 친구 혹은 친지가 있어서 복잡한 도시생활이 싫어서 기존에 일을 할 수 있는 여건이 조성되어서, 농사지으면서 농촌에 살고 싶어서, 건강회복 및 질병치료를 위해서, 예전에 제주에 땅과 집을 사놓아서 등의 순으로 나타났다. 제주생활에 대한 만족도에 대해서는 제주생활에 만족한다는 의견이 상대적으로 매우 높게 나타났다. 제주생활에 만족하지 못하는 이유로는 제주도내 교통이 불편해서 라는 의견이 가장 높게 나타났고, 다음으로 제주인의 배타성, 마땅한 일자리가 없어서와 생활편의 및 문화시설 부족, 그리고 육지 출입에 불편하고 비용이 많이 들어서가 각각 생활물가가 비싸서와 우수한 교육환경 부족이 각각, 제주의 생활문화에 익숙하지 못해서, 날씨가 생각보다 좋지 않아서 등의 순으로 나타났다.

즉, 제주의 정착에 있어 지역과 지역문화에 대한 만족이 정주의식 고취에 영향을 주고 있으며, 이를 밝히기 위해 본 연구가 유희공간을 통한 실증적 분석을 실시하고 있다는 점에서 차이를 지닌다고 하겠다.

표 9. 정주의식 선형연구의 고찰
 JEJU NATIONAL UNIVERSITY LIBRARY

선행연구	논문의 요지	관점
김종재(1993)	도시민의 정주·커뮤니티 의식에 관한 연구	정주의식의 연관관계
이창우, 정용한(2014)	전라북도 농어촌 과소화마을 정주여건 개선방안 연구	정주의식 향상
이희창, 방희봉(2004)	지역주민의 정주의식에 미치는 영향요인 분석	정주의식 향상
성주인 외(2011,2)	해외 농어촌 정주공간 관련 정책 동향과 시사점	정주공간의 변화
정세림(2003)	터주더감의 정주의식에 관한 연구	정주의식 향상

3. 애착에 관한 이론적 고찰

애착(attachment, 愛着)이란 몹시 사랑하거나 끌리어서 떨어지지 아니함. 또는 그런 마음으로 정의 되며, 심리학에서는 양육자나 특별한 사회적 대상과 형성하는 친밀한 정서적 관계를 말한다. 또한 한자로는 어떤 사물(事物)과 떨어질 수 없게 그것을 사랑하고 아낌 자기(自己)의 소견(所見)이나 소유(所有)를 너무 생각하는 일로 정의 되는 등 인간과 사물을 대상으로 하는 정서적 관계로 정의 한다.

발달 심리학에서 애착 이론은 볼비(Bowlby)와 할로우(Harlow)의 선구적 연구를 통해 발전했으며, 아인스워스(Ainsworth)는 인간 아동이 보이는 애착의 개인차에 대한 대표적인 연구를 수행한 바 있다. 생애 초기 부모와의 애착 관계는 이후 대인 관계의 질을 예측하는 선행 변인으로 수많은 연구에서 밝혀졌으므로, 애착은 발달 심리학뿐 아닌 응용 심리학의 영역에서도 매우 중요한 개념으로 인정받고 있다. 어린 시절의 애착에는 안정성과 다양성이 있는데, 애착 이론가들은 애착의 본질에 대한 심리적 기제를 밝히는 데 많은 노력을 기울여 왔다.¹³⁾

인간의 애착 행동에 대한 연구가 본격적으로 발달 심리학의 영역에 편입된 것은 1950년대 이루어진 두 가지 획기적인 연구에 기인한다. 첫 번째 연구 맥락은 존 볼비(John Bowlby; 1907-1990)가 수행한 부적응 아동 연구였으며, 두 번째는 해리 할로우(Harry Harlow; 1905-1981)가 연구한 원숭이의 애착 행동에 대한 실험이었다.¹⁴⁾

한편, 사물(事物)과 관련된 애착에 관한 연구로는 듀크대의 댄 애리얼리(Dan Ariely)교수¹⁵⁾는 ‘경제 심리학’이라는 책에서 자신이 직접 노동을 하면서 결과물에 대한 애정이 생기는 인지적 현상을 이케아라 하였다. 이에 진행된 프로젝트로서 실험 계기가 된 이케아의 장난감정리함을 기리는 의미에서 코드명을 ‘이케아 효과

13) [네이버 지식백과] 애착 [attachment] (심리학용어사전, 2014. 4, 한국심리학회)

14) Bowlby, J. (1969). Attachment and Loss: Vol. 1. Attachment. New York: Basic. Harlow, H. (1958). The nature of love. American Psychologist, 13, 573 - 685.

15) 듀크대 경제학과 교수로 경영대학원, 신경과학과, 의대 등에 두루 직을 두고 있다. 경제전문지 <포춘>이 최근 선정한 ‘당신이 꼭 알아야 할 신진 경영대가 10인’에 이름을 올리기도 했다.

16) IKEA 효과는 자신이 직접 만들거나 창조한 것에 대해 다른 사람들이 똑같은 것을 만들더라도 훨씬 높은 가치를 주는 것을 의미한다.

(The IKEA effect)¹⁶⁾라고 불렀다. 이케아 효과로부터 발생하는 더 큰 가치인식이 당사자의 감정적인 애착에 기반을 둔 것인지 아니면 당사자의 자기기만에 기반을 둔 것인지를 확인하고 싶었던 것이다.

초보자는 이케아 가구를 조립하는 데는 시간이 상당히 오래 걸린다. 하지만 이런 과정에서 자신의 노력을 투입하여 무언가를 생산하게 되면서 자신의 자부심이 커졌다는 느낌을 받는다. 따라서 평소에 자신감이 부족한 사람일수록 이케아 효과의 영향을 받을 가능성이 더 크다고 한다. 1940년 후반의 베이킹믹스의 실패가 1950년대의 달걀이론으로 이어지는 반 조리식품의 케이크믹스의 예를 들으며 애착에 관한 이야기를 하고 있다. 창조자와 비창조자의 애착을 위한 실험으로 종이 접기를 하였고, 완성품과 미완성품의 애착 정도를 위해 까다로운 설명서를 제시하여 분류를 나누었는데 어떤 대상에 대해 더 많은 노력을 투입할수록 그 대상에 대해 더 큰 애착을 갖게 되며, 이는 그 대상에 대한 작업을 완수했을 때에 한정된다는 것을 의미한다.

이러한 애착은 그 지역의 버려진 문화라고 할 수 있는 유휴공간을 자신에게 맞는 모습으로 재탄생하므로 발생되고, 재활용상의 자신의 직·간접적 노력의 여하에 따라 크고 작은 만족도를 가져온다고 할 수 있다.

표 10 . 애착 선행연구의 고찰

선행연구	논문의 요지	관점
임하경, 최열(2004)	Poisson regression을 이용한 장소애착 결정요인	결정요인
지민정(2014)	가구규모별 거주기간과 활동시간이 장소애착에 미치는 영향 분석	장소애착
최병숙, 김석경(2011)	어린시절 집어 대한 장소애착이 주거만족도에 미치는 영향	장소애착과 주거만족도

Ⅲ. 유휴공간의 재활용 실태분석

1. 농촌지역 유휴공간 및 인구실태 분석

1) 농촌인구의 감소와 고령화

국내 농촌 지역은 앞에서 언급한 바와 같이 농촌 인구감소와 높은 고령화라는 인구불균형을 맞이하고 있다. 제주도 인구는 2010년 총 조사 기준 577,187명으로 전국 인구 48,580,293명의 1.1%를 차지한다. 제주도내 인구 분포는 제주시가 40,192명, 서귀포시가 130,713명으로 각각 75.4%, 24.6%를 차지하고 있다.

2010년 이후로는 1% 이상의 증가를 보이고 있다. 출생률과 사망률을 고려한 자연증가분 이외에 사회적 증가로 말미암아 2000년도부터 점진적으로 증가하고, 특히 2010년 이후 급격히 증가하고 있다. 2010년 이전에는 전입보다 전출이 많았지만, 2010년 이후에는 전입이 많아지며, 꾸준히 증가세를 유지하고 있다. 이러한 행태는 타 지역에서 제주로의 이주가 늘어난 원인으로 인해 순 이동인구가 증가하고 있다. (표 11 참조)

표 11. 제주도 세대 및 인구현황 (단위: 명)

년도	세대수	인구수	증가율(%)
1995	157,314	519,394	0.96
2000	177,600	543,323	0.70
2005	204,635	559,747	0.45
2006	208,424	561,695	0.34
2007	211,850	563,388	0.30
2008	214,681	565,520	0.38
2009	217,711	567,913	0.42
2010	224,713	577,187	1.63
2011	227,873	583,284	1.06
2012	232,141	592,449	1.57

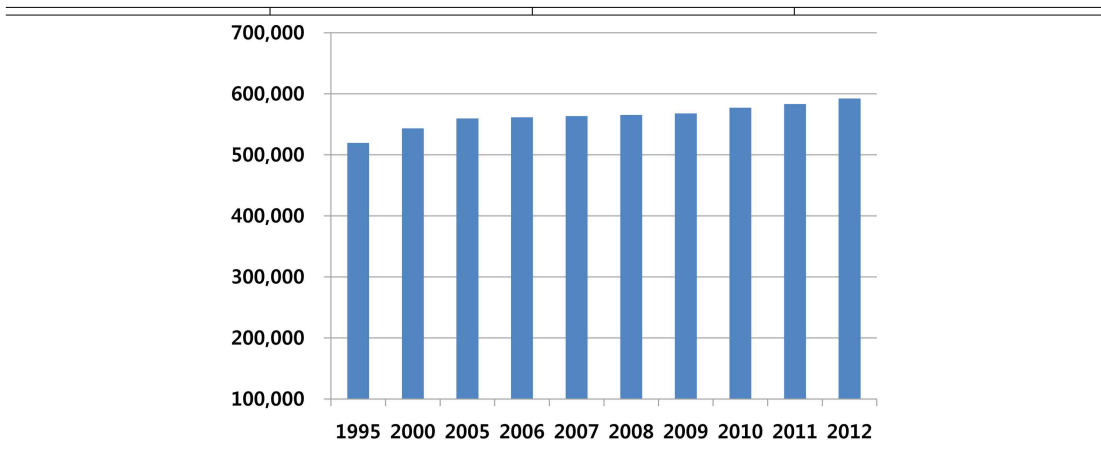

참고 : 2012년 제주발전연구원 제주발전포럼 자료집 근거로 작성

그러나 (표 12)에서 보면 제주도의 고령화지수가 전국 평균보다 약간 상회하는 수준으로 2000년 이전 이미 고령화 사회로 진입하였다. 2015년은 고령사회라 하고, 2025년에는 초고령 사회에 진입할 것으로 예측된다. 또한 2030년에는 제주의 고령화는 전국의 비율과 비슷한 양상을 이어갈 것으로 예측하고 있다.



표 12. 고령화·전국·제주 비교현황 (단위:%)

년도	1970	1980	1990	2000	2010	2015	2020	2025	2030
전국	3.07	3.82	5.12	7.22	10.96	12.95	15.61	19.89	24.28
제주	5.15	5.08	5.97	8.24	12.32	14.25	16.39	20.15	24.57

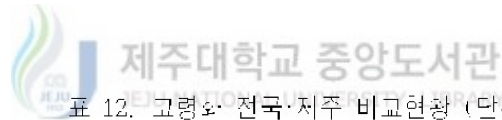
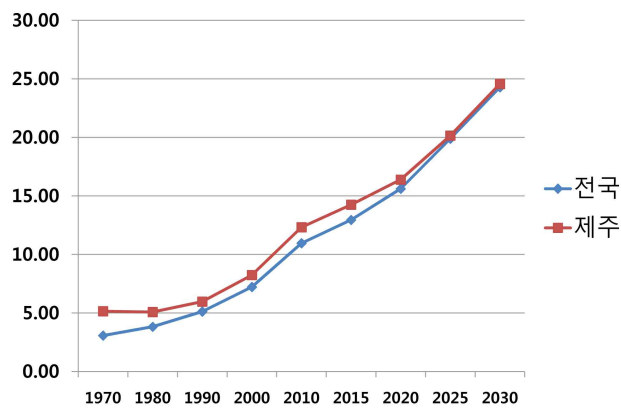

참고 : 2012년 제주발전연구원 기본연구 자료집 근거로 작성

2) 농촌 유희공간의 증가

시도교육청 폐교재산 현황조사에 의하면 누적 폐교수(교) 역시 증가하고 있으며, 2011년 현재 3,438교로 보고 되고 있다¹⁷⁾. 특히 농촌의 경우 유희공간은 주거 시설, 학교나 행정의 공공건축물 뿐만 아니라 농업 기반 시설도 함께 유희공간이 될 가능성이 높은 특징을 지닌다.

1995년부터 총주택수가 늘어난 것만큼 공가수 또한 많은 수가 늘어나고 있는 것을 보여주고 있다. (표 13 참조)

표 13. 1995년-2010년 증가수 및 증가율 변화(단위: 호)

년도	총주택수(호)	증가수(호)	증가율 (%)	차트
1995	9,204,929	365,466	3.97%	
2000	10,959,342	513,059	4.68%	
2005	12,494,827	727,814	5.82%	
2010	13,883,571	793,848	5.71%	

참고 : 국가통계포럼. <http://kosis.kr/>

전통시장 및 점포경영 실패에서는 임차점포가 129,963개로 전체에서 64.54%를 차지하고 있는 반면 자기소유점포는 22.46%의 비율을 보여주고 있고, 빈점포는 점포실패에 있어 10.83%로 작 지 않은 비율을 보여주고 있다. (표 14참조)

17)취학 아동 수 감소와 함께 정부는 1982년부터 소규모 학교 통폐합 계획을 추진하였고 그 결과 2010년 3월 기준으로 3886개교가 폐교되었다. 2020년에는 2011년 대비 초·중등 학생수가 25% 감소(초등17%/중등31%)하여 과소규모 학교가 급증할 것으로 전망되고 있어 폐교와 그 활용방안 모색이 요구되고 있다. 특히 취학아동수가 급감하고 있는 농촌 지역의 경우 더욱더 절실하다고 할 수 있다. 실제로 교육과학기술부 - 초중등 교육법 시행령 개정안 발표(20120517 입법예고)로 인해 전국 소규모 학교 통폐합으로 인한 폐교 증가가 예상 되고 있다. 조선일보, 소규모 초등학교·분교 17곳 2016년까지 통폐합, 2012.05.28.

표 14. 전통시장 및 점포경영 실태조사

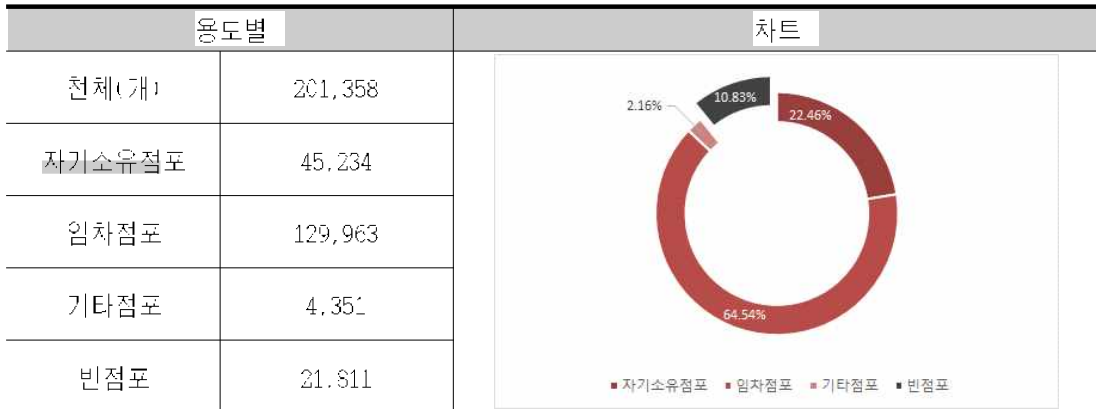

참고 : 국가통계포럼, <http://kosis.kr/>

이러한 관리되지 못하는 유휴공간을 Accordina(Accordina, 2000)는 마을의 쇠퇴 상태를 나타내는 증상이며 동시에 여러 사회적 문제를 조장하는 질병과 같다고 주장하였고, 마을에 환경을 악화시키는 요인이 되고 있다.

제주도 농촌 지역 역시 오랫동안 인구감소와 급속한 고령화로 많은 수의 유휴공간이 발생되어 왔다. 특히 제주도의 경우 유휴공간은 단순히 주거뿐만 아니라 과수원과 축사, 감귤참고 등과 같은 기반 시설도 함께 유휴공간이 될 가능성이 높은 특징을 지니고 있다.

이러한 상황 속에서 제주도 농촌 지역 곳곳에 방치되어온 유휴공간들은 범죄와 위생공간의 사회적 문제를 발생시키고, 농촌의 커뮤니티 붕괴를 가져와 정주환경을 피폐하게 만들어 인구감소를 촉진하는 악순환을 계속해 왔다. (표 15 참조)

표 15. 제주도 빈집현황

용도별 (단위: 가구)				
주택	창고	근린생활시설	기타	계
182	21	4	9	216
용도별(가구수)			용도별(%수)	

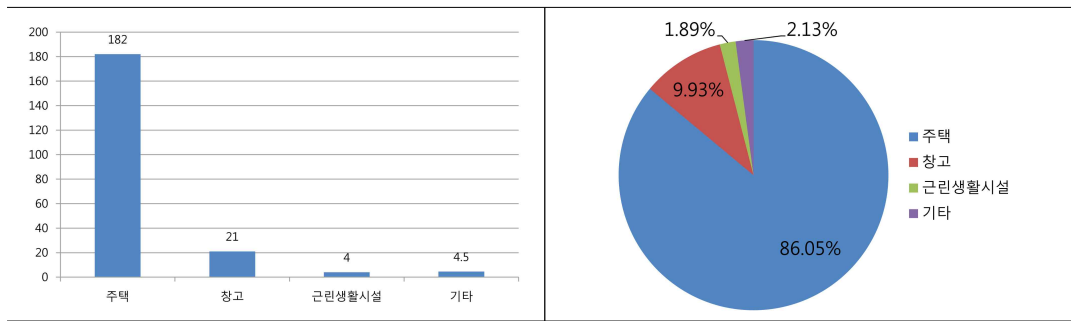

3) 귀농·귀촌 인구의 증가

귀농의 사전적 정의는 “도시에서 다른 일을 하던 사람이 그 일을 그만두고 땅을 이용하여 농작물과 가축을 기르는 농업을 하기 위해 농촌으로 돌아가는 것”을 말하며, 귀촌이란 “농촌에 내려와 농업 이외의 직업을 주업으로 하는 생활”로 정의할 수 있다.

또한 귀농·귀촌은 그 경로와 주체의 의지에 따라 다음과 같이 분류되고 있다.

18) U-turn 귀농인은 고향인 농촌에 거주하다가 도시로 이동한 후에 다시 고향 농촌으로 되돌아온 귀농인으로 계획적 U-turn, 추출된 U-turn로 구분된다. 계획적 U-turn은 부모와 뜻이 맞지 않거나 농촌 총각의 결혼 곤란문제 해결을 위하여 일시적으로 도시취업 생활을 하다가 부모님의 농업은 퇴 또는 결혼에 성공한 후 농촌에 귀농하는 것을 의미하며, 추출된 U-turn은 오랫동안 고향 농촌을 떠나 도시 생활에 정착한 후에 실직하거나 조기퇴직, 가족 구성원의 건강문제 또는 도시로부터의 추출요인(pushers)에 의하여 고향 농촌으로 귀농하는 것을 의미한다.

J-turn 귀농인은 고향인 농촌으로 귀농하지 않고 연고가 없는 타 지역의 농촌으로 귀농하는 귀농인을 의미한다.

I-turn 귀농인은 처음부터 농촌생활의 경험이 없이 도시에서 태어나서 도시에서 취업생활을 영위하다가 농촌으로 이주하는 귀농인을 의미한다.(표 16 참조)

18) 서규선·박병덕, U턴 귀농자 장·단기 교육 프로그램 개발, 대산논총 제5권, 1997.

표 16. 귀농인의 유형

분류		정의
J-turn 귀농인		- 고향인 농촌에 거주하다가 도시로 이동한 후에 다시 고향 농촌으로 되돌아온 귀농인
	계획적 J-turn 귀농인	- 부모와 뜻이 맞지 않거나 농촌종각의 결혼근란문제 해결을 위하여 일시적으로 도시취업 생활을 하다가 부모님의 농업은퇴 또는 결혼에 성공한 후 농촌에 귀농
	추출된 J-turn 귀농인	- 오랫동안 고향 농촌을 떠나 도시생활에 정착한 후에 실직하거나 조기 퇴직, 가족 구성원의 건강문제 또는 도시로부터의 추출요인(pushers)에 의하여 고향 농촌으로 귀농
J-turn 귀농인		- 고향인 농촌으로 귀농하지 않고 연고가 없는 타 지역의 농촌으로 귀농하는 귀농인
I-turn 귀농인		- 처음부터 농촌생활의 경험이 없이 도시에서 태어나서 도시에서 취업 생활을 영위하다가 농촌으로 이주하는 귀농인

참고 : 서규선 외, J턴 귀농자 질·단기 교육 프로그램 개발, 대한농총 제5권, 재즈리

대도시는 이촌향도현상에 의한 인구의 사회적 증가로 주택 부족, 생활 시설 부족 등 각종 도시문제가 발생하여 생활여건이 악화되었다. 반면 농촌은 인구이탈이 가속화되는 악순환의 반복으로 낙후성이 지속되었고 고령화, 부녀회 등으로 농촌 사회의 지속에 대한 심각한 문제가 야기 되고 있다. 현재도 이촌향도 현상은 유지되고 있으나, 도시민의 귀농·귀촌 현상이 상당한 정도의 증가세를 보이고 있다. 귀농·귀촌은 도시 중심의 생활에서 탈도시화로의 변화 모습을 보여준다 하겠다.

서울 등 대도시는 이촌향도현상에 의한 인구의 사회적 증가로 주택 부족, 생활 시설 부족 등 각종 도시문제가 발생하여 생활여건이 악화되었다. 반면 농촌은 인구이탈이 가속화되는 악순환의 반복으로 낙후성이 지속되었고 고령화, 부녀회 등으로 농촌사회의 지속에 대한 심각한 문제가 야기 되고 있다.

현재도 이촌향도 현상은 유지되고 있으나, 도시민의 귀농·귀촌 현상이 상당한 정도의 증가세를 보이고 있다. 귀농·귀촌은 도시 중심의 생활에서 탈도시화로의 변화 모습을 보여준다.¹⁹⁾

19) 오수호, 귀농·귀촌 가구의 이주·정착 특성과 지원방안에 관한 연구, 공주대학교 대학원, 2013. 02



그림 4. 탈도시와 현상

참고 : 오수호, 귀농·귀촌 가구의 이주·정착 특성과 지원방안에 관한연구, 근거로 작성

과거와 달리 도시에서 이탈된 사람이 아닌, 일과 생활의 균형과 생활의 여유를 원하는 전원생활형 귀농이 증가하고 있다. 이들은 30~50대의 고학력자로 도시에서 사회적 경력을 가졌던 이들이며 농업·농촌을 여유로운 삶을 제공하고 경제력도 갖출 수 있는 공간으로 재인식하고 있는 사람들로 분석되고 있다.

최근의 증가 추세는 단순히 귀농·귀촌 인구가 증가하는 것이 아닌 농촌 정주에 대한 도시민들의 인식변화를 의미하는 것으로 인식되고 있다. 베이비붐 세대의 은퇴 후 농촌으로 돌아와 새로운 일자리를 찾거나 제2의 여생을 즐기려는 귀농·귀촌 행태를 보이는 패턴과 함께 30, 40대의 젊은 귀농·귀촌인들이 증가하고 있다는 사실에서도 알 수 있다.

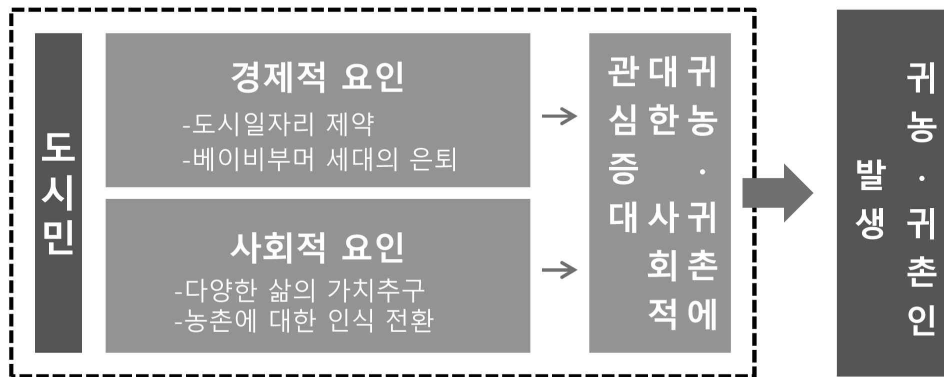
단순히 귀농·귀촌 인구가 증가하는 것이 아니라, 농촌 정주에 대한 도시민들의 인식변화와 베이비붐 세대의 은퇴 후 농촌으로 돌아가 새로운 일자리를 찾거나 제2의 여생을 즐기려는 귀농·귀촌 행태를 보이고 있다.

특히 제주지역인 경우, 농업인구 변화 추이를 보면 2006년 105,103명, 2007년 105,004명, 2008년 102,192명으로 감소하다가, 2009년 104,802명, 2010년에는 114,752명으로 급격히 증가하고 있는 형상을 보여주고 있다. 이와 같은 농촌지역으로의 귀농·귀촌인의 증가는 인구증가효과뿐만 아니라 지역균형 발전과 농촌의 삶의 질이 나아지는 시너지 효과도 나타날 수 있다.²⁰⁾

실제로 농촌진흥청이 2012년에 귀농귀촌인 524명을 대상으로 실시한 설문조사

20) 강승진 외, 제주지역 귀농·귀촌 실태와 활성화 방안, 제주발전연구원 2011. 11

결과 최종 학력이 대졸 이상이 40.1%(210명)로 고학력자가 높은 비율을 차지하고 있었으며, 재산 규모역시 2억원이상 31.3%(164명)로 가장 높았다. 또한 부부 중심의 가족구성이 많았으며, U턴뿐만 아니라 해당지역의 농촌을 경험하지 않았던 I턴과 J턴 유형이 57%(283명)로 비율을 차지하고 있었다. 즉, 귀농귀촌인의 증가가 지역사회에 공헌의식을 지니고 사회적 공익가치 추구에 기여할 수 있는 인적자원의 증가로 이어질 가능성이 높다 할 수 있을 것이다. 그러나 이는 기존의 폐쇄적인 공동체와의 조화의 중요성을 역설하고 있다 할 수 있다.

귀농·귀촌의 증가가 크게 늘어났던 2012년, 2013년을 비교하면 귀농에서는 30대의 비율이 월등히 높았으며, 귀촌에서는 30대의 수치가 컸지만 큰 차이를 나타내지는 않고 연령대별로 고르게 차이를 보이고 있었다. 귀농·귀촌의 차이점으로는 60, 70대의 귀농인 보다 귀촌인의 비율이 더 높은 것으로 확인되었다.(그림 5, 6, 표 17 참조)



그림 5. 귀농가구수의 연령대별 비율



그림 6. 귀촌가구수의 연령대별 비율

참고 : 농림축산식품부 2014년 3월 20일 보도자료

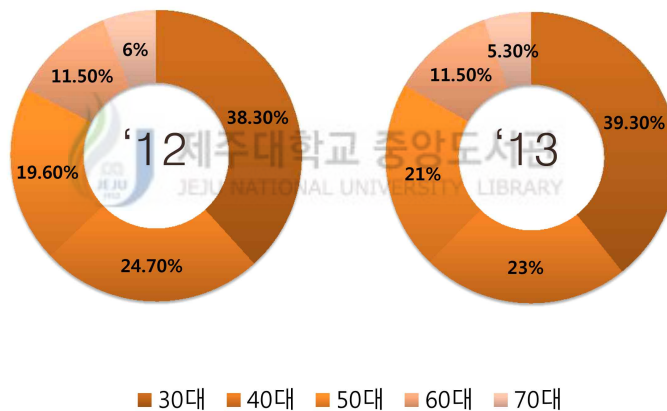
표 17. 2001-2013년 귀농, 귀촌인 변화 (단위: 가구수)

	2001년	2002년	2003년	2004년	2005년	2006년	2007년	2008년	2009년	2010년	2011년	2012년	2013년
30대 이하	354	320	303	277	341	385	430	359	1,870	612	1,734	4,661	5,060
40대	293	238	260	402	393	505	766	699	1,234	1,229	2,682	6,098	7,238
50대	187	149	201	423	319	481	706	632	749	1,457	3,537	8,259	10,420
60대 이상	46	62	121	200	187	323	482	523	157	769	2,550	7,980	9,686
계	880	769	885	1,302	1,240	1,754	2,384	2,218	4,060	4,067	10,503	27,008	32,424

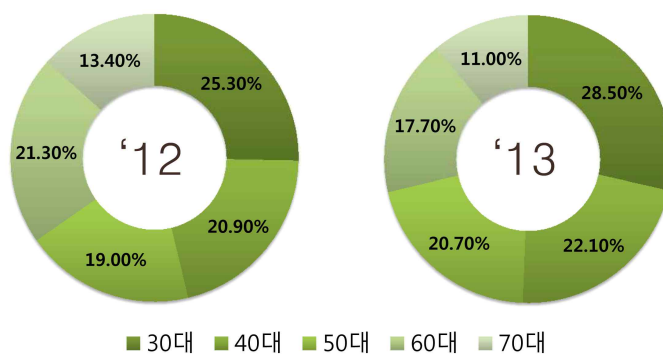
참고 : 농촌진흥청, <http://www.rda.go.kr>

수) '11년까지는 농식품부의 지자체를 통한 행정조사 결과이며, '12년도는 농식품부(귀촌행정조사)와 통계청(귀농 통계조사)이 각각조사한 후 공동발표로 발표한 자료임.

제주로의 주요 전입사유로는 귀농, 귀촌, 취업과 구직 등 직업적 요인(40%)과 가족관계(24%), 주택(17%), 교육(5%), 건강(3%), 기타(11%) 등이 보고되고 있다.²¹⁾ (표 18 참조)

이는 단순히 귀농·귀촌 인구가 증가하는 것뿐만 아니라, 농촌 정주에 대한 인식 변화로 인해 새로운 가능성과 잠재력을 가진 인력의 유입을 의미하는 것으로 제주도의 귀농·귀촌 행태를 이해하여야 할 것이다.

표 18. 전입사유 분류

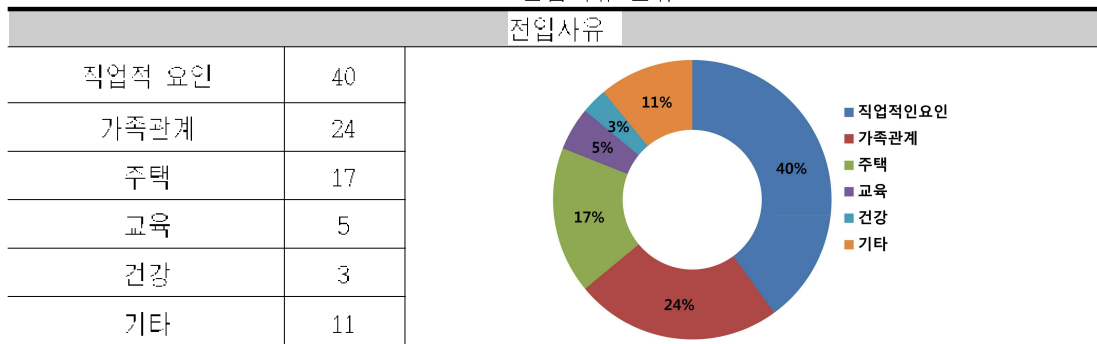

참고 : 특별자치행정국, 2013. 1. 보도자료

21) 특별자치행정국, 보도자료, 제주에 살어리랏다! 제주로 물러오는 사람들!, 2013. 1. 14, p2

근년까지 제주의 농촌지역은 정주민의 감소와 주민공동체 의식 약화, 유희공간의 발생으로 인한 사회적 안전망 구축과 물리적 황폐화를 막는 일이 절실히 요구되고 있는 상황이었다.

그러나 최근 제주에 대한 관심과 사회적 패러다임의 변화로 새로운 가능성과 지역에 기여할 수 있는 귀농 귀촌인구가 급증하고 있다. 이들이 제주에 정착해 향후 지역 활성화에 기여하기 위해서는 단순한 거주가 아닌 정주의식의 고취가 절실히 할 수 있을 것이다.





2. 유희공간 재활용주체의 특성분석

본장에서는 제주에 분포되어있는 유희공간의 재활용실태를 파악하기위해 제주도의 행정구역(2개시, 7개읍, 3개면) 중 섬인 추자면, 우도면을 제외한 12구역에서 1차적으로 올레길 및 주요관광지에 분포되어 있는 유희공간 활용사례(각1-7개)를 선정하였고 본 조사에 응한 29사례를 최종적으로 선정하였다. 조사는 2013년 6월 한 달간 6인 1조 10개 팀이 실시하였다.(표 19 참조)

조사내용으로는 1. 재활용 주체의 특성분석 2. 건축물 및 마을 관련 만족도 분석, 3. 유희공간의 재활용 의식분석 등 마을 관련 인식을 대상으로 하였다.

표 19. 제주도 재활용 사례 선정기준

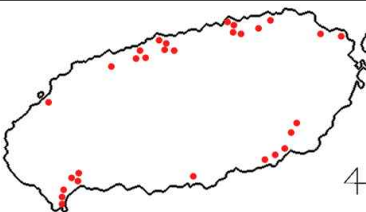
	도면	특성
행정 구역		제주의 행정구역(2개시, 7개읍, 3개면) 섬인 추자면, 우도면을 제외한 12구역으로 되었다.
올레길		올레길을 중심으로 표본조사를 실시하였다.
주요 관광지		주요 관광지 중심으로 표본조사를 실시하였다.
선정 사례		최종선정 올레길, 주요 관광지 중심으로 유희공간 파악(2013년 6월 한 달 6인 1조 10개팀) 하였다.

조사대상 유희공간 재활용 주체는 (표 20)와 같이 도민(12 가구) 보다 이주민 (17 가구)의 가구 수가 높았고, 도민의 경우 40, 50대가 10가구로 가장 많았다. 이주민의 경우 30, 40대가 13가구로 가장 높은 비율을 나타냈다. 20대와 50대 이상의 비율은 2가구씩으로 낮은 가구 수로 확인되고 있었다.

표 20. 재활용 주체 비율 (단위: 가구)

	20대	30대	40대	50대이상	계
도민	2	1	5	5	13
이주민	2	8	5	2	17

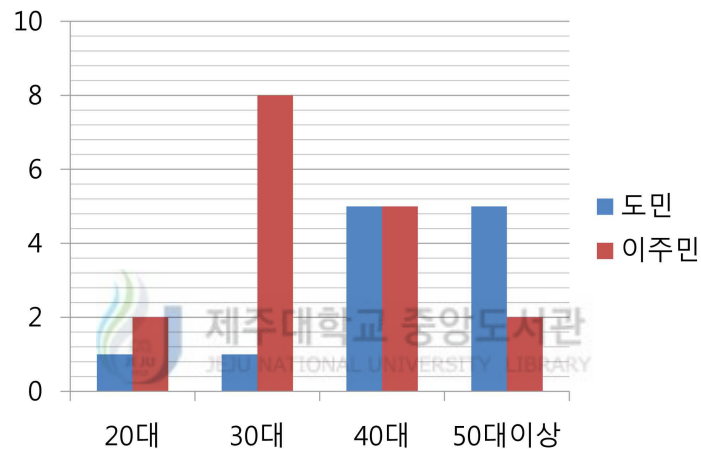

다음으로 유희공간의 활용용도 및 유희공간의 소유형태, 유희공간의 시공과 설계 주체에 관하여 분석해 보았다.

유희공간의 재활용 이전 사용용도는 (표 21 A)과 같이 주택 61%, 창고 31%, 축사7% 순으로 주택이 가장 많이 나타났고, (표 21 B)유희공간의 현재 활용용도는 62%의 제 2종 근린생활시설로 레스토랑, 카페 등의 음식점이 많았다. 다음으로 28%의 게스트 하우스, 민박 등의 숙박시설로 사용 하였고, 이 두 가지를 겹쳐서 활용하는 경우도 있었다.

표 21. 유희공간 활용도 (단위: %)

유희공간 활용용도			
이전		현재	
주택	61%	제2종 근린생활시설	62%
창고	32%	숙박시설	28%
죽사	7%	제2종 근린+숙박시설	10%

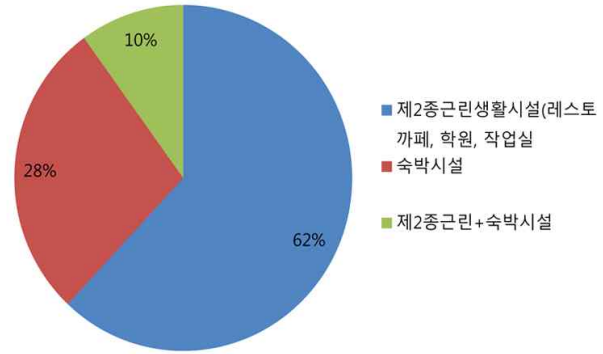
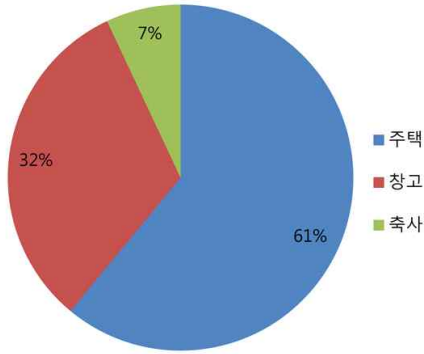

A. 유희공간 활용용도 (이전) 단위: %

B. 유희공간 활용용도 (현재) 단위: %



(표 22)에서 유희공간의 현 사용주체의 소유형태는 자가 비율이 59%, 임대 34%, 기타 7%(무료사용)로 유희공간을 소유하여 재활용 하는 비율이 높게 나타났다.

표 22. 유희공간 현 소유형태 (단위: %)

유희공간의 현 소유형태		
자가	59%	
임대	34%	
기타	7%	

현 사용주체의 리모델링 시 설계와 시공에 있어서 참여 비율은 (표 23 A)의 DIY (Do it yourself) 설계가 직접참여 64%, 간접참여 7%, 직, 간접참여 22%, 기타 7%로 나타났고, (표 23 B)시공에서는 직접참여 54%, 간접참여 21%, 직, 간접참여 25% 순 이었다. 설계와 시공에서 직접참여에 비율이 제일 높게 나타났으나, 간접참여에서 7%와 21%로 뚜렷한 차이가 나는데 이는 설계에서보다 시공에서가 간접참여 즉 업체의 의존도가 높다는 것을 알 수 있다.

표 23. 유휴공간 주체 확인 (단위: %)

유휴공간 주체			
설계		시공	
직 접	64%	직 접	54%
업 체	7%	업 체	21%
직접 및 업체	22%	직접 및 업체	25%
기 타	7%		

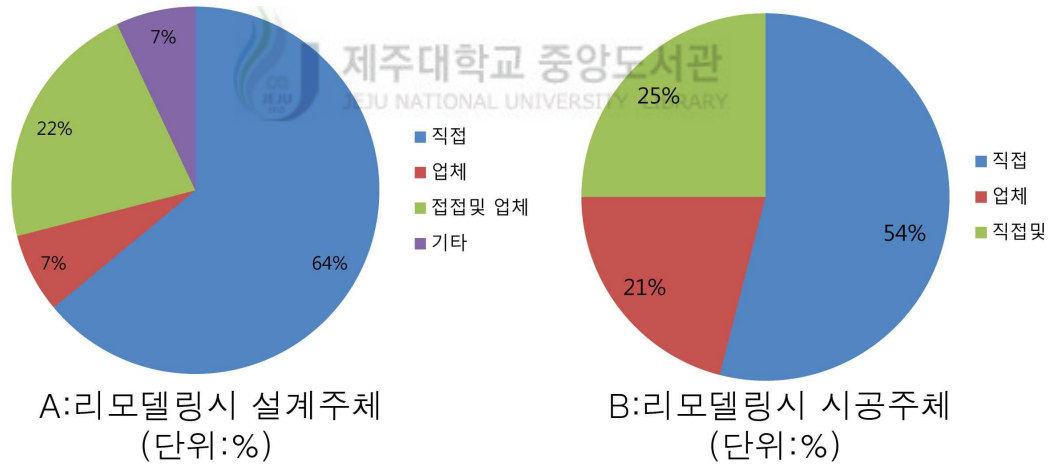

유휴공간의 리모델링 평균소요비용은 약 32,000,000원이었으며, 평균 공사기간은 약 6개월, 현 유휴공간 사용평균기간은 3.85년으로 확인 되었다.

재활용주체의 일반사항에 대한 분석으로 도민의 연령층과 이주민의 연령층 중 도민의 연령층이 높게 나타나고 있음을 알 수 있었다. 또한 유휴공간 활용주체의 연령이 도민에 비해 이주민이 낮게 형성되고 있는 것은 장기적인 정착을 위해 이

주민에 대한 정주의식의 고취가 더욱더 중요하다 할 수 있을 것이다. 유희공간 이전 활용용도로는 주택, 창고, 축사 순으로 많이 활용하는 것으로 확인 되었고, 유희공간 현재 활용용도로는 레스토랑이나 카페 등으로 유희공간의 이용은 주거의 기능만을 위한 것이 아닌 경제적 자립을 위한 수단으로 적극적으로 활용되고 있음을 알 수 있었다. 현 주체의 재활용 시 설계 및 시공의 참여의 결과 상대적으로 직접 참여가 많았으며, 장기간동안 저비용으로 실시되고 있음을 알 수 있었다.

3. 건축물 및 마을 관련 만족도 분석

유희공간의 재활용 후 건축물 및 마을 관련 만족도에 관한 조사를 실시하였다. (그림 7)에서처럼 특히 건축물관련 만족도 평가는 환경, 평면계획, 내·외장으로 구분하였다. 건축물 전체에 관한 평가는 5점 척도에 4.20점으로 상대적으로 높았으나, 환경과 관련해 습도 3.18점, 난방 3.32점이어서 상대적으로 낮았으며, 평면계획과 관련해 주방 3.46점과 화장실 3.32점, 그리고, 의장과 관련해 외관디자인 3.51점으로 상대적으로 낮았다. 반면 사용자 참여도가 높았던 실내인테리어는 4.10점으로 상대적으로 높은 만족도를 보였다.

즉, 활용주체의 참여가 가능했던 실내디자인 등의 만족도는 높았던 반면, 제주의 기후적 특성인 습도 등의 만족도는 낮았으며, 재활용 특성상 물 사용공간의 만족도가 낮음을 알 수 있었다.

표 24 건축물 관련 만족도

분류	만족도	만족도 설명
환경평가		채광 및 통풍의 만족도는 높으나 상대적으로 습도에 대한 만족도는 낮다.
평면평가		규모에 대한 만족도는 높으나 상대적으로 화장실에 대한 만족도는 낮다.
내·외장평가		실내디자인 만족도가 높게 나타난다.



그림 7. 건축물 관련 만족도 평가 (5점 척도)

마을관련 만족도 평가 역시 (그림 8)에서처럼 전체적 평가는 5점 척도에 3.74점으로 상대적으로 높았으나, 교통 3.44점, 마을커뮤니티 3.27점 등은 상대적으로 낮은 만족도를 보였다. 반면 지리적 위치상 경관 3.91점은 상대적으로 높은 만족도를 보였다. 상대적으로 낮은 마을커뮤니티 만족도를 통해 지역에 대한 애착이 강하게 발생하고 있지는 않고 있다는 사실을 알 수 있었다.

표 25 마을 관련 만족도

분류	만족도	만족도 설명
마을평가		경관에 대한 만족도가 높게 나타났다.

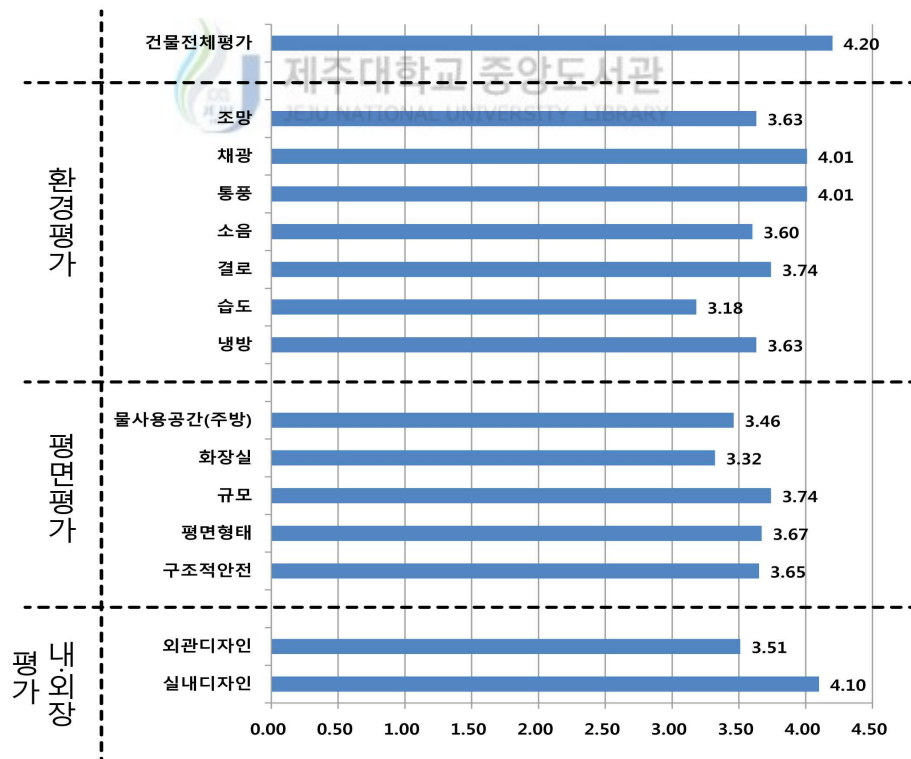

그림 8. 마을 관련 만족도 평가 (5점 척도)

이상의 고찰을 통해 재활용주체는 도민과 이주민으로 나눌 수 있고, 도민보다는 이주민의 연령대가 낮음을 알 수 있었다. 유휴공간 이전 활용용도로는 주택의 비율이 높았고, 현재 활용용도로는 카페, 레스토랑, 식당 등의 경제활동을 위한 시설로 활용하되 있었다. 사용주체의 참여가 가능했던 건축물관련 만족도는 대체적으로 만족스러운 평가를 하고 있으나 습도와 주방 및 화장실의 물 사용공간의 만족도는 상대적으로 낮았다. 마을관련 만족도에서는 마을커뮤니티 만족도가 상대적으로 낮았으며, 이를 통해 지역에 대한 애착이 강하게 발생하고 있지는 않고 있음을 파악 할 수 있었다.

4. 유희공간의 재 활용 의식 분석

사용주체에 대한 의식조사를 위해 설문대상자에 대한 인터뷰를 실시하였다. 조사내용은 (표 26, 27, 28)과 같이 리모델링 계기, 리모델링시 고려사항, 차후 리모델링시 부분 등 이었다. 유희공간 재활용을 위한 리모델링을 실시하게 된 이유에 대해서는 “다양한 만남을 위해”라는 응답도 있었으나 “제주의 아름다운 풍경과 제주만의 건축의 매력”등의 제주의 지역적 요인과 “카페 및 게스트하우스 운영을 위해”라는 응답과, “수익증대를 위해” 등의 경제적 요인이 많았다.

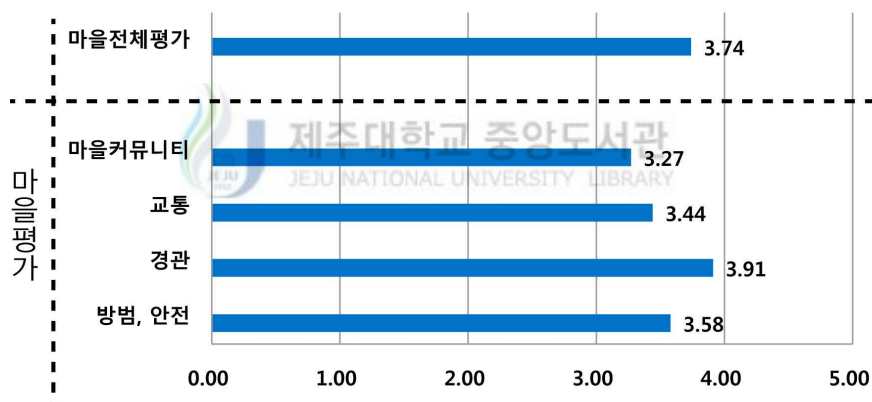
리모델링시 고려사항으로는 “공간 활용을 위한 동선계획”, “구조 개보수”, “편의성을 위한 냉·난방시설”, “안락한 공간”등 편의성과 “외부 시설과의 조화”와 “제주스러움의 보존 및 재사용” 이라고 응답하는 등 지역성이 고려되고 있음을 알 수 있었다. 향 후 리모델링 관련해서는 “외부의 기후로 인한 시설물 개보수”, “주차 공간 확보”, “텃밭 가꾸기”, “채광 확보”, “화장실 리모델링”, “기후로 인한 개보수”, “설비 보수”등 편리함과 쾌적함을 요구되고 있었다.

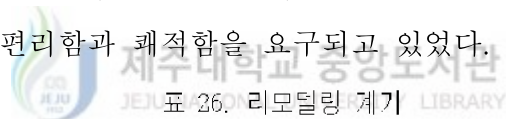

이주민	도민
<p>다양한 문화교류 인적네트워크 형성원함, 조건에 맞는 게스트하우스 필요, 제주의 여행 중 마음에 드는 공간 발견, 유희공간의 이익창출, 꿈을 위한 게스트하우스, 옛 고택의 아름다움, 여행 왔다가 아름다운 풍경이 매력, 아늑한 외곽에 위치, 제주에 정착 다양한 만남, 카페에 대한 동경, 제주도 돌집에 매료 리모델링, 갈골농사와 병행한 카페 원함, 주택활용 까페 리모델링, 식당 운영을 위해, 꿈 실현, 제주건축만의 특성이 반하여</p>	<p>자연과 함께할 수 있는 작업실 원함, 고향 제주만의 독특한 특징을 살리기 위해, 채식으로 먹거리 바꾸며, 직접 판매, 쉬는 공간 우사 활용을 위해, 요양차원, 채식을 위한 공간 필요, 학생유치 위한 리모델링, 쉬는 창고 활용 채식을 알리기 위해, 공간을 바꾸면서 리모델링, 고향에서 레스토랑 운영 위해, 제주 초가 처럼 관광을 위해, 게스트하우스 운영 원하여, 기존 형태로 사용상 리모델링</p>



표 27. 리모델링시 고려사항

이주민	도민
<p>편하고 아늑한 공간, 핸드메이드 컨셉, 인테리어에 많은 신경, 마루바닥과 주방, 공간활용의 주안을 둠, 보존되었던 것의 유지, 아늑한 분위기 조성, 냉·난방 시설 고려, 기존형태 집 구조 유지, 안락한 공간조성, 구조의 안전성 중시, 제주스러움 보존, 좁은 공간활용도 높임, 채광, 식당을 위한 리모델링, 편의성 중시 주변 경관과의 조화</p>	<p>마당, 정원 중시, 제주만의 특징 주의 환경 고려, 건물 전체의 개보수, 자연과의 조화, 자연스런 재료 사용, 동선, 지리적 위치고려, 지붕의 나무구조 보존, 기존 벽 활용 수납공간, 돌의 형태 보존 재사용, 완기우선 주방설계, 냉·난방 시설, 편의성, 편한 동선 확보, 조리공간 확보</p>

이주민		도민
<ul style="list-style-type: none"> · 핸드 메이드 · 아늑한 분위기 · 공간활용 · 아늑한 공간 · 안전성 	<ul style="list-style-type: none"> · 환경조화 · 편의성 · 보존 · 냉·난방 	<ul style="list-style-type: none"> · 제주의 환경 · 요양을 위해 · 환기 주방설계 · 편리한 동선 · 조리공간 확보

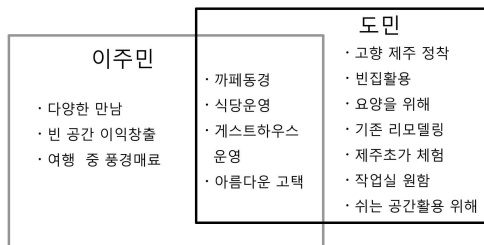

표 28. 차후 리모델링시 부분

이주민	도민
<p>방음, 우풍, 노후시설, 밖거리 갠션 개축, 외부공간의 효율적 활용, 천장보수공사, 증축 화장실 내실화, 조명보수, 흡연공간시설, 벗겨진 페인트 보강, 화장실 개선, 텃밭조성, 배수시설, 난방시설, 지붕보수, 천정보수공사, 화장실 위치 변경, 공간확장, 주차공간확보, 방음 설치, 정원조경, 구조 개보수</p>	<p>지붕조경, 힐링공간확보, 벽 왕토질 마감 등 친환경 이미지, 놀이방 조성 휴식공간, 텃밭조성</p>

이주민	도민
<ul style="list-style-type: none"> · 노후 시설 · 조명 시설 · 조경 · 방음 · 배수 	<ul style="list-style-type: none"> · 지붕 · 공간확장 · 텃밭 · 제주의 환경 · 휴식공간

이상의 고찰을 통해 인터뷰 조사 역시 앞선 정량적 조사와 같이 활용주체가 지역성이나 높은 정주의식을 지니고 정착 하였다 기 보다는 천혜의 자연조건과 경제활동의 수단으로 유희공간을 재활용하였으며, 물리적 환경의 개선이 요구되고 있음을 알 수 있었다.



그림 9. 유희공간 살용의식

IV. 사용자 참여와 정주의식

본 장에서는 유희공간의 재활용 과정에서의 사용자 참여가 정주의식에 미치는 영향을 파악하기 위해 앞선 조사사례들 중 30대인 귀촌인의 적극적 유희공간을 활용하여 제주에서 삶의 터전을 마련하여 생활하고 있는 ‘최마담네 빵다방’을 선정하였다.

조사대상의 선정요인으로 옛 가옥이었던 폐가 즉 오랫동안 방치되어오던 유희공간을 카페로 재활용하고 있는 사례로, 조사사례에서 용도변경이 가장 많았던 유형이다. 사용주체는 정주의식이 낮을 것으로 예측되는 귀촌인이며 그중 가장 빈도가 높았던 연령대인 30대의 여성이다. 또한 사용주체가 임대임에도 불구하고 시공 및 설계 등 재활용 과정에 참여가 비교적 활발히 발생했던 점을 들어 선정하였다.

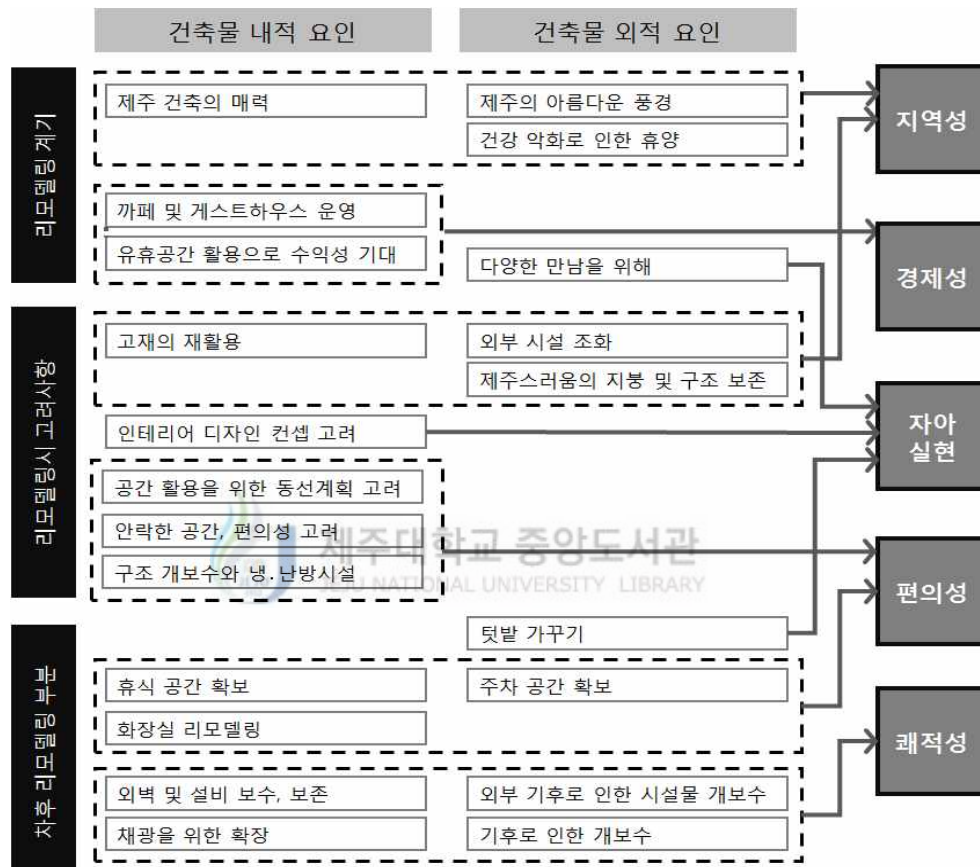
1. 심층 인터뷰 조사대상의 현황

2차 조사에서는 사용주체의 정주의식 변화를 정성적으로 파악하기 위해 유희공간 재활용 사례의 실측조사 및 사용주체의 인터뷰조사를 실시하였고, 이를 통해 유희공간의 재활용 현황과 이에 따른 정주의식의 변화를 분석하였다.

1) 조사대상 유희공간의 일반현황

실측 및 심층인터뷰 조사를 위해 2014년 5월 조사를 실시하였다. 유희공간은 약 50년이 경과한 건축물로서, 2011년부터 현 30대 귀촌인이 임대해 재활용하여 사용하고 있다. 리모델링 설계와 시공과정은 사용주체가 업체와의 협의로 이루어졌으며, 현재는 카페로 운영되며 주로 관광객들을 대상으로 하고 있다. (표 29 참조)

표 29. 건축물 현황·사용자 현황

	항목	최마담네 빵다방	
건축물현황	소재지	제주도 제주시 한림읍 협재리 1494-1	
	건축년도	1958년 추정	
	건축면적	62.5㎡	
	소유상태	임대	
	전입시기	2011년	
	용도분류	이전	가옥(odega)
	이후	카페	
사용자 현황	성별	여성	
	나이	30대	
	입도시기	3년	
	사용기간	2년 9개월	
	리모델링 설계	업체와의 협의	
	리모델링 시공	업체	
	리모델링 비용	약 1억원	



2) 조사대상 유희공간의 배치현황

















건축물의 배치도는 제주시 한림읍 협재리 마을 중심에 위치하고 있으며, 마을을 관통하는 도로에 인접해 있다. 안거리(안채)와 밖거리(별채)가 동북향으로 배치되어 있으며, 안거리는 카페로, 밖거리는 사용주체의 주거로 사용되고 있다. 관광객의 접근과 밖거리의 프라이버시 확보를 위해 재활용 과정에서 북동 측의 돌담이 제거되었으며, 안거리(안채)와 밖거리(별채) 사이에 놓여있던 기존의 남서쪽 출입구는 폐쇄되었다. 새롭게 형성된 북동측 출입구와 중정에는 사용주체가 직접 마당을 고르고 잔디를 심어 화단을 마련하였고, 관광객들에게 각광 받고 있는 올레길 14코스가 건축물 옆을 지나고 있어, 관광객들 방문이 자연스럽게 유도되는 지리적 배치로 변경 되었다. (표 30 참조)

리모델링시 변화된 모습을 확인 하기위해 리모델링 전·후를 비교 하였다. 내용으로는 기존 건축물의 정문과 창문의 위치와 크기 등을 카페 사용에 용의하게 사용하기 위해 변경하였고, 안거리와 밖거리 사이 마당과 정문 앞의 마당에 손수 잔디를 심었다. 내부에 비해 외부에는 많은 변화 보다는 사례자의 관심을 끌었던 건축물의 벽인 화산석과 기와의 모습을 그대로 살리는 것에 중심을 두었다.

실내 인테리어에서는 고재를 살리면서 공간을 나누었다. 곳곳에 쓰였던 고재를 다른 형태로 고쳐서 활용하였고, 소품의 모습도 고물품의 활용으로 인테리어에 적합한 형태를 고수하였다. (표 31 참조)



표 31. 리모델링 전·후 비교표

위치	리모델링 전	리모델링 후	변경내용	
외부	정문			정문과 그 옆의 창문의 위치와 크기 등을 변경하였다.
	후문			안거리와 밖거리 사이 마당을 정리하였다.
	측면			외부 공사에서는 큰 변화없이 사용하고 있다..
	디테일			기존의 기와를 재활용하였다.
내부	정문			내부 현관의 모습은 크게 변하지 않았고, 고재를 재활용하였다.
	후문			고재를 사용 선반을 만들어 활용 하였다.
	측면			기둥 및 벽은 고재의 느낌 그대로 사용하였다.
	디테일			기존에 있던 고재를 사용하여 문으로 활용하였다.

3) 조사대상 유희공간의 건축현황

조사대상 유희공간은 전통적인 제주의 화산석으로 된 외벽으로 구성되어 있었으며, 기와로 지붕을 구성하고 있었다. 재활용과정에서 기와 및 돌벽을 그대로 보존 활용하였다. 카페로의 용도전환을 위해 기존의 벽과 마루가 제거 되어 화장실과 부엌이 설치되었으며, 기둥의 위치도 일부 변경되었다. 그러나 리모델링 과정에서 발생된 고재들이 재활용되고 기존 공간의 장점들이 재구성되고 있었다. 예를 들어 북동쪽으로 새롭게 만들어진 출입문은 기존 바닥재인 마루의 목판을 재사용하여 만들어 졌으며, 기존의 목재 창문은 선반 등으로 재사용되고 있었다. 또한 구형 재봉틀을 재활용해 탁자로 만들어 사용하는 등 기존 유희공간이 지닌 장점들을 창의적으로 재해석하고 있었다. (표 32 참조)



표 32. 사례지 평면배치도표

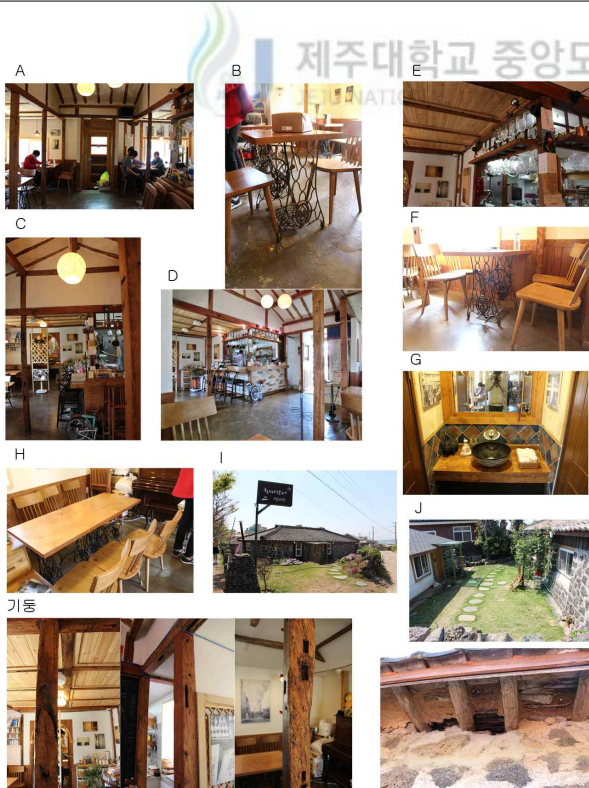
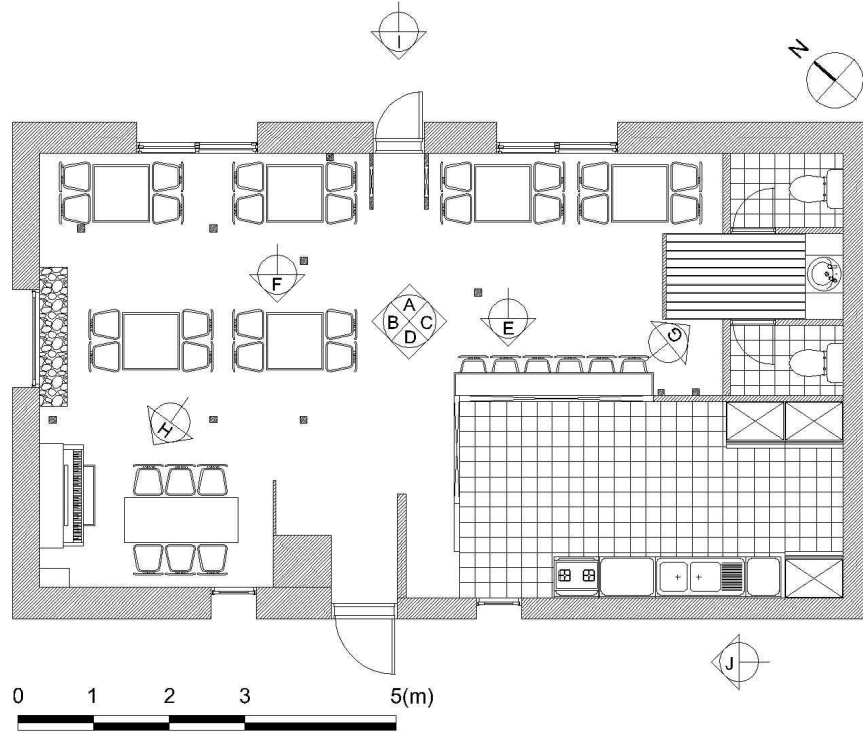

제주대학교 중앙도서관

A: 교재 사용 현관

B, E, H: 재봉틀 다리 테이블

C, D, E: 교재 사용 선반

G: 화장실 입구

I, J: 스스로 만든 화단

기둥: 교저를 그대로 사용 기둥

2. 심층 인터뷰 조사

심층 인터뷰를 실시하여 유휴공간의 재활용 과정, 재활용 건축적 측면, 재활용 커뮤니티 측면 등의 인터뷰로 나누어 분석하였다.

1) 유휴공간의 재활용 과정

조사대상자가 주택을 임대하면서 처음에는 주인 측 에서 오래된 주택을 재건축하려 설계의뢰까지 했었지만 **“자기도 사실 이 집을 밀어 버리려니 너무 아깝다. 아버지가 지었던 집인데.....”**라고 응답하는 등 건축물에 담겨있는 애착을 임대라는 방법으로 건물을 살리려 생각하였고, 조사대상자는 건물을 리모델링의 방법으로 주택을 재생하여 사용하고 있음을 알 수 있었다.

처음에는 팔지도 않고 임대하지도 않겠다고 했었어요. 폐가를 밀고 ‘새로 집을 지으려 설계도면까지 만들어 놓은 상태였기 때문에 집을 지을 것이기 때문에 빌려줄 수 없다.’라는 얘기를 해서 다른 곳에 이 집과 비슷한 폐가를 찾았는데 아무리 찾아도 없어서 다시 찾아가 9월에 첫 이야기를 하고 11월 다시 이야기를 했어요. ‘이만한 집이 없다.’라고 여쭙보니 이때는 허락해 주셨어요. 자기도 사실 이 집을 밀어 버리려니 너무 아깝다. 아버지가 지었던 집인데..... 집을 밀자니 아깝고, 살리자니 방법이 없고, ‘네가 혹시 잘 살릴 수 있다면 써도 좋다.’라고해서 장기임대 5년 임대여 5년 추가로 임대할 수 있었어요. ‘너 그냥 하기 싫을 때까지 해라.’ 라고 얘기하 주시고, 원래 주인집 어머니가 꽃을 되겨 좋아해서 집에 마당에 연못도 있고 꽃도 키우고, 제가 와서 꽃을 심고 이런 걸 너무 좋아하였어요.



조사대상자는 아이디어와 의견을 제시하며, 설계 및 시공에 능동적으로 참여하고자 하는 경향이 강하였고, **“이렇게 해서 공사하시는 분한테 그걸 보여줬어요.”**라고 응답하는 등 실제 직, 간접적으로 재활용 과정에 관여 하고자 노력 했던 것을 알 수 있다.

혼자 이렇게 인터넷에서 도면그릴 수 있는 거 있잖아요? 프로그램 그걸 루 가지고 혼자 이렇게 배치를 해 봤었어요. 문이랑 창문위치랑 의자를 어떻게 놓고 화장실을 어떻게 놓고 주방사이즈, 집도 그렇고, 이렇게 해서 공사하시는 분한테 그걸 보여줬어요.

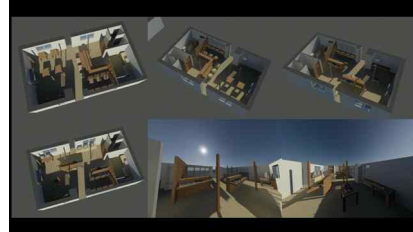

제주도 고택의 특징을 사용하여 조사대상자는 카페와 주택을 재활용하였으며, “**큰게 안거리이고 작은게 밖거리. 이집에 처음에 꽃혀서 제주에 내려온 거라서 이런 집을 진짜 제주도를 돌아다니며 봤었어요.**” 라고 응답하는 등 건축물의 지역적 특징을 살려 리모델링을 하고자 하였다는 것을 알 수 있었다. 이러한 특징은 (그림 7) 건축물 관련 만족도 평가에서 평면형태 (3.67점)에서도 나타나고 있다.

사실 돌집이 기와집인데가 없어서, 큰집을 이제 가게를 만들어 큰게 안거리고 작은게 밖거리. 이집에 처음에 꽃혀서 제주에 내려온 거라서 이런 집을 진짜 제주도를 돌아다니며 봤었어요. 근데 일단 기와집이 없고, 돌집들이 그리고 보면 대게 작고 낮고 그렇게 생겼는데 이집은 굉장히 큰집이거든요. 그 시절에 이 사이즈의 집은요 그래서 도저히 이런 집은 못 찾는 구나. 했었죠.



조사대상자의 직접시공으로 “**사실 마당이나 이런 화단은 다 제가 직접 한 거고, 잔디도 다 쪼그리고 앉아서 다 깔았거든요.**”라고 응답하는 등 사용주체의 참여에 의한 부분의 강한 애착을 확인 할 수 있었다.

저 사실 꽃을 너무 좋아해서 화단에 공을 많이 들였거든요. 해서 수시로 화단 쳐다보는 거 대거 좋아하고, 처음에 공사하고 사실 마당이나 이런 화단은 다 제가 직접 한 거고, 잔디도 다 쪼그리고 앉아서 다 깔았거든요. 잘 관리를 하지 못하는데.....
 • 처음에는 저기가 다 잔디였어요. 잔디는 일단 잡초도 관리를 못하겠고, 그래서 반절을 뜯어버리고 화단을 아예 만들었죠.



2) 유희공간 재활용의 건축적 측면

조사대상자는 유희공간 재활용을 위해 중요시 한 부분은 철거 진행에서 나오는 고재를 이용 “이 집에 있던 창살을 잘라 만들었어요.”, “문을 보시면 저게 이렇게 널빤지처럼 있는것이 이집 마루예요”라고 응답하는 등 능동적으로 이전 폐가의 부재를 활용하고자 함을 알 수 있었다. 이러한 특징은 (그림 7) 건축물 관련 만족도 평가 실내디자인 (4.10점)에서도 나타나고 있다.

창살 같은 거 있잖아요, 지금 저 쪽자를 거두면 나오는데 이런 위의 선반으로 쓴 게 이 집에 있던 창살을 잘라 만들었어요. 문을 보시면 저게 이렇게 널빤지처럼 있는 것이 이집 마루예요 그렇게 되었던 거죠.



재활용을 위한 실내작업 중 공간의 형태와 맞추어 소품의 재료를 자신이 직접 구하고, 구하기 위한 많은 어려움을 감수 하면서도 “재봉틀 다리를 실제로 골동품을 사서 테이블을 짠 거예요.”, “제가 5톤 트럭을 올려 보내서.....”라고 응답하는 등 인테리어에 강한 애착을 가지고 있음을 알 수 있었다.

재봉틀 다리를 실제로 골동품을 사서 테이블을 짠 거예요. 나무테이블이라는 것은 되게 ‘숨이 막힌다.’라는 얘기를 하더라고요. ‘주물로 된 다리를 찾아보자’ 라고 해서 미친 듯이 서핑을 했는데, 인터넷에 어떤 아저씨가 가지고 있다는 거예요. 근데 가격도 비싸거 안 부르셨어요. ‘사겠다.’ 했더니 보나는 건 괜찮은데 ‘무사히 갈지 모르겠다.’는 거예요. 화물로 오다가 물건들끼리 부딪치면 깨지는데..... 그래서 화물차를 올려 보냈어요. 제가 5톤 트럭을 올려 보내서..... 그렇게 갖고 와 자작나무판으로 상판을 짜고 이렇게 맞추는 거죠.

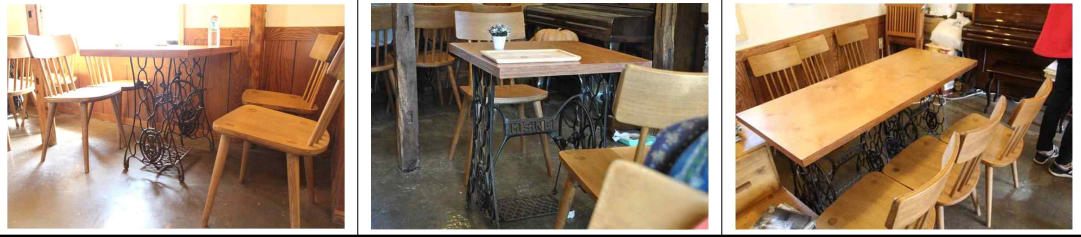

제주도의 기후와 건축물과 관련해, 제주의 강한 비바람을 고려해 작업을 했음에도 불구하고 빗물에 관한 취약함이 여실히 보여 지고 있었다. “비가 기와틈새를 우레탄폼과 실리콘으로 다 막아났는데 그렇게 해도 분명히 틈이 있거든요.”라고 응답하는 등 기후적 부분에 불만을 확인 할 수 있다. 이러한 특징은 (그림 7) 건축물 관련 만족도 평가 결과 (3.74점)에서도 나타나고 있다.

기와 옆으로 바람이 부니까 제주도 비가 기와틈새를 우레탄폼과 실리콘으로 다 막아났는데 그렇게 해도 분명히 틈이 있거든요. 이렇게 치기 시작하면, 비가 너무 많이 오기 시작하면 그 틈사여서 똑똑똑 떨어져요. 그거는 저희 공사팀에게 얘기를 했는데 일단 워낙 바쁘셔서 안오시구요. 아주 많이 새지는 않아요. 그리고 일단은 시간이 지나면서 그리고 또 오히려 잡히는 게 있나 봐요. 지금은 비가 최근에는 그렇게 샌 적은 일단 없고.



3) 유희공간 재활용의 커뮤니티 측면

정주의식에 있어 마을과의 유대관계는 중요한 부분을 차지 하지만, 도심에서 지내던 사람들은 마을과의 커뮤니티를 어려워하는 경향을 알 수 있었다. **“저도 처음에는 스트레스 되게 받았었어요.”**라고 응답하는 등 귀촌 초기 (그림 8) 마을 관련 만족도 평가 마을 커뮤니티 (3.27점)으로 지역 커뮤니티와의 어려움을 알 수 있었다.

근데 그게 스트레스를 받는 분들 굉장히 많아요. 저도 처음에는 스트레스 되게 받았었어요. 왜냐하면, 이게 서울에서 아파트에 살던 사람이기 때문에 몇 집에 누가 사는지 별루 안 궁금해요. 평생 그렇게 살았잖아요. 근데 너무 시골이다 보니까 여기는, ‘제주 시만 해도 좀 덜할 꺼 예요.’ 근데 여기는 시골이니까 진짜 옆집에서도 제가 마당에서 왔다 갔다 하면 그거 다 보이고 다들 궁금해 하고 관심 있고, 말하고 싶고, 막상 저한테는 말 안 해요. 자기네들끼리만 얘기해요. 제가 남자친구 생겼다. 그러면 머 어떤 할머니들은 그런 얘기도 해요. 제가 돈 많은 사람을 잡아가지고 이 가게를 연거다. 그런 얘기까지 들고. 그런 거 아니고 진짜 진짜 혼자 연 가게인데 그런 점도 이제 낯설어서 불편한 거지. 지금은 딱히 그런 것도 없어요.



제주대학교 중앙도서관
JEJU NATIONAL UNIVERSITY LIBRARY



지역의 이주민들의 모임이 형성 되었고, 이러한 커뮤니티에서 서로의 유희공간의 재활용 과정의 경험과 정착의 어려움을 공유하고 있음을 알 수 있었다. **“일단 가끔 모여서 저녁을 같이 먹는다든가 하면서 네트워크가 꽤 많아졌죠.”**라고 응답하는 등 지역의 오래된 커뮤니티보다는 이주민들의 증가로 새로운 커뮤니티가 지역에 형성되고 있음을 알 수 있었다.

친구들하고 구지 모임 하는 건 아닌데, 일단 가끔 모여서 저녁을 같이 먹는다든가 하면서 네트워크가 꽤 많아졌죠. 카페를 하고 있는 사람들도 꽤있어서. 정기적인 모임은 하나 있기는 해요. 저희끼리 서로 친근하게 놀다 그럴거 한 달에 한 번씩 맛있는 거 먹자 다 요리하는 집들이니까 각자 하나씩 가져와서.

한편 준비 안 된 제주도 이주의 문제와 커뮤니티에 부적응 등에 대한 우려와 문제에 대해서도 지적 하였다. “포기하고 올라가는 사람들, 실패하는 사람들, 사실 그게 뭔가 되게 중요한 문제잖아요.”라고 응답하는 등 이주 실패의 현실과 그 과정 속에서 정주의식의 부재와 문제점을 알 수 있었다.

회사 다닐 때 보다 육체적으로 힘들고, 정신적으로도 힘들고 사람들이 어떤 지나친 환상을 품는 게 사실 저는 좀 걱정이 되는 점이 있어요. 제주에 내려오는 것에 대해서 최근에 sbs에선가도 그거 나온 거 있잖아요. 포기하고 올라가는 사람들 실패하는 사람들에게 사실 그게 뭔가 되게 중요한 문제잖아요. 사람들이 와서 잘 정착하고 살면 굉장히 좋은 일이지만, 이렇게 뭐 옛날집도 살리고, 서로 좋은 줄 알고 살면 좋는데 그걸 못하고 포기하고 올라가 버리면, 그 사람도 되게 힘들고, 그 저는 반대로 주변에 있는 사람들도 되게 상처를 받는다고 생각해요.

유희공간재활용 전 선행 되어야 할 부분으로 자기 자신이 무엇을 할 것인가가 확실히 하고 먼저 배우면서 다가가야 후회 없는 유희공간 재활용이 될 것이며, “취미로 그냥 혼자 하다가 마지막에는 세프를 만나서 일부로 따로 배웠어요.”, “제가 걱정하는 거는 분명히 1~2년 안에 매물로 나오는 집들 있거든요.”라고 응답하는 등 정주의식을 쌓아 갈 수 있을 것이라 이야기 하고 있다.

취미로 그냥 혼자 하다가 마지막에는 세프를 만나서 일부로 따로 배웠어요. 그게 되게 도움이 많이 되었고, 그렇게 해서 저희는 카페니까 커피의 사이드 메뉴를 굽는 거고, 근데 어쨌건 저도 빵을 굽은 시절이 일단 4~5년이 넘은 상황이었고, 계속하봤기 때문에, 그게 되는 거지만, 걸음으로 보면, 그냥 영화일을 하던애가 뜬금없이 카페를 열어서 바다가 보이는 것도 아닌데 옛날 집 고쳐가지고 했더니 어 장사가 잘된다, 우리도 제주도 내려가서 애 키우며 살자. 해서 저렇게 된 거예요. 굉장히 많아요. 게스트하자 우리도, 게스트하우스 붐이었잖아요. 너무 많이 생겼죠. 지금 그래서 우리가 바깥 주변에서 제가 걱정하는 거는 분명히 1~2년 안에 매물로 나오는 집들 있거든요. 최근부터 작년부터 나오기 시작해서 겨울부터, 장사 안되니까, 힘들고,

4) 종합

이상의 유희공간의 재활용에 관한 심층 인터뷰 조사를 통해 다음의 사항을 알 수 있었다.

조사대상 유희공간은 전통적인 제주민가의 특징을 지니고 있었으며, 재활용과정에서 이러한 특징들이 보전 활용되고 있었다. 카페로의 용도전환을 위해 기존의 벽과 마루가 제거 되고 화장실과 부엌이 설치되는 등 일부 변경이 발생되었으나 리모델링 과정 중 발생된 기존 바닥재 및 기둥 등인 고재들이 재활용되고 기존 공간의 장점들이 재구성되고 있었다. 또한 구형 재봉틀을 재활용해 탁자로 만들어 사용하는 등 기존 유희공간이 지닌 장점들을 창의적으로 재해석하고 있었다.

인터뷰 조사를 통해 사용주체가 기존 유희공간이 가지고 있었던 의미와 가치를 이해하고 있었으며, 리모델링을 통한 재활용 과정에서 능동적인 참여과 커뮤니티와의 관계를 중시하는 등 건축물과 지역에 대한 애착을 확인할 수 있었다. 유희공간의 건축적 측면에서 사용주체는 기존 유희공간의 고재를 창의적으로 활용하고 있었고, 이에 대한 높은 만족감을 나타내고 있었다.

반면, 커뮤니티 측면에서는 지역의 기존 커뮤니티와의 관계 설정에 어려움을 겪고 있음을 알 수 있었다. 그러나 이주민의 증가로 유희공간의 재활용 경험을 고유하는 새로운 커뮤니티가 지역 내에 형성되고 있으며, 신규 커뮤니티 균형이 지역에 대한 만족감을 높일 수 있음을 알 수 있었다.

V. 결론

지금까지 제주의 농촌지역은 정주민의 감소와 주민공동체 의식 약화가 큰 사회적 문제로 대두되어 왔으며 정주민 감소로 인한 유희공간의 발생은 지역의 무리적 황폐화를 유발하는 주요원인이 되어 왔다.

한편, 최근 제주에 대한 관심과 사회적 패러다임의 변화로 귀농·귀촌인구가 급증하고 있다. 이들 중 상당수는 지역에 기여할 수 있는 가능성을 지니고 있으며, 이들이 제주에 정착해 향후 지역 활성화에 기여하기 위해서는 단순한 거주가 아닌 정주의식의 고취가 절실하다 할 수 있을 것이다. 이러한 사회적 배경 속에서 방치되어 왔던 유희공간은 도민들뿐만 아니라 귀농·귀촌인들의 정주를 위한 귀중한 자산으로 재인식 되고 있으며, 최근 다양한 방식으로 재활용 되고 있다. 이에 본 연구에서는 실태를 파악하고 재활용 과정에서 발생하는 유희공간과 개인적 애착이 정주의식에 미치는 영향을 파악하는데 목적을 두고자 한다.

이에 본 연구에서는 설문조사와 심층 인터뷰 조사를 통해 제주도 유희공간의 재활용 실태를 파악하고 재활용 과정에서 발생하는 활용주체의 만족도에 주목하여 정주의식에 미치는 영향을 다음과 같이 명확히 할 수 있었다.

1) 설문 조사 결과 활용주체는 이주민의 비율이 높았으며, 도민의 경우 40, 50대가 높게 나타났던 반면, 이주민은 20, 30대의 젊은 층이 많았다. 향후 유희공간의 창의적 재활용에 있어 이주민의 활발한 참여를 기대할 수 있을 것이다. 소유형태는 자가 비율이 높았으며, 저비용의 소규모 리모델링이 많아 활용주체의 직접 참여가 활발히 이뤄지고 있음을 명확히 할 수 있었다.

2) 만족도 역시 직접 참여의 여지가 컸던 실내인테리어의 경우 가장 높은 만족도를 나타내고 있음을 알 수 있었다. 반면, 마을에 관련해서는 유희공간의 지리적 특성으로 경관의 만족도가 높게 평가 되었으나, 마을커뮤니티에 대해서는 낮은 만

족도를 나타내고 있었다. 재활용참여의 사용주체와 재활용 경험이 있는 주체들 간의 공유에 의해 커뮤니티가 향상되고 정주의식 향상으로 이어지는 것을 확인 할 수 있었다. 이에 재활용주체와 지역공동체 공유의 필요성을 밝힐 수 있었다.

3) 인터뷰 조사를 통해, 많은 사례에서 유휴공간의 재활용이 제주의 자연경관이 나 경제적 요인에 기인하고 있으며, 사용 목적에 적합한 쾌적성과 편리성을 추구 하고 있음을 알 수 있었다.

4) 심층조사를 통해, 사용주체가 유휴공간 재활용에 직, 간접적으로 참여하고자 하는 노력을 확인 할 수 있었다. 실제 고재를 활용한 가구, 화단 등 소극적 참여 라 하더라도 창의적이고 능동적인 참여가 만족도를 높이고 있음을 파악할 수 있었다. 또한 이러한 재활용 경험의 공유가 정주의식 향상에 기여하고 있음을 확인 할 수 있었다.

5) 그러나 유휴공간 재활용의 의의나 그와 같은 경험을 공유하지 못하는 기존 지역 공동체의 경우 커뮤니티 형성에 어려움을 겪을 수 있음을 알 수 있었다. 즉 사용 주체의 정주의식 향상이 반드시 지역 커뮤니티 향상으로 이어진다고는 단정 할 수 없으며, 장기적인 관점에서는 정주의식 향상에 부정적인 영향을 끼칠 수도 있음을 알 수 있었다.

본 연구는 제주도 유휴공간을 재활용한 29사례를 들어 설문조사와 인터뷰조사를 병행 실시하였고 2차 실측과 심층 인터뷰 조사를 통해 유휴공간 재활용은 사용주체의 능동적인 참여를 가능하게 하고, 경험을 매개로 한 새로운 커뮤니티 형성에 기여할 수 있다는 점에서 정주의식 향상에 도움을 줄 수 있음을 밝힐 수 있었다. 또한 유휴공간 재활용의 의의나 그와 같은 경험을 공유하지 못하는 기존 지역 공동체의 경우 커뮤니티 형성에 어려움을 겪을 수 있음 역시 밝힐 수 있었다.

본 결론은 향후 유휴공간 활용이나 활용주체의 안정적이고 성공적 정주를 위한 기초자료로서 의미를 지닌다 할 수 있을 것이다. 이에 본 논문에서는 유휴공간 재활용으로 사용주체들 간의 경험의 공유와 지역공동체와의 커뮤니티 향상을 위해

첫째 지역 공동체의 유희공간 재활용 참여 모색에 의한 정주의식 및 커뮤니티 향상 유도 방안과, 둘째 지역공동체의 재활용 경험을 공유할 수 있는 환경조성에 의한 정주의식 및 커뮤니티 향상 유도의 필요성을 제언으로 제시하고자 한다.

표 33. 유희공간 재활용과 정주의식의 관계 및 제언

	유희공간 참여 및 공유여부	도스라	내용	정주의식	커뮤니티
	제언	재활용 참여		유희공간 재활용 참여로 주거환경 만족도와 정주의식 향상 확인	◎
재활용 참여 및 경험 공유			유희공간 재활용 참여 공유를 통한 정주의식 향상 및 새로운 커뮤니티 형성	◎	○
재활용 참여 및 경험 공유 불가			유희공간 재활용 경험 공유가 어려운 기존 지역 공동체와의 커뮤니티 형성에 어려움	-	●
재활용 미 참여 및 경험공유 불가				-	●
제언	지역공동체 유희공간 재활용에 의한 경험공유		지역공동체의 유희공간 재활용 참여 모색에 의한 정주의식 및 커뮤니티 향상 유도	◎	◎
	유희공간 재활용 경험의 공유 가능한 환경조성		지역공동체의 재활용 경험을 공유할 수 있는 환경조성에 의한 정주의식 및 커뮤니티 향상 유도	◎	◎

부레

사복수계 지역공동체 재활용 방법 재활용 공간 공유 만족도 만족 없음

참 고 문 헌

단행본

- 테버러블룸(2005) 사랑의 발견, 사이언스북스
- 임유경, 임현성(2012), 근린 재생을 위한 도시 내 유희공간 활용 정책방안 연구, 건축도시공간연구소
- 존 볼비(2005), 존 볼비와 애착이론, 학지사
- 박전자(2001), 주거환경학개론, 세진사
- 송미령(2006), 귀농·귀촌이야기, 한국농촌경제연구원

연구논문

(학위논문)



- 김은아, 유희공간 활용 창작공간의 프로그램 연구, 경희대학교 경영대학원 석사학위논문, 2011. 8
- 박선미, 遊休空間(유희공간)의 역사·문화성을 활용한 콘텐츠와 방안, 전남대학교 석사학위논문, 2011
- 오수호, 귀농·귀촌 가구의 이주, 정착 특성과 지원방안에 관한 연구, 공주대학교 대학원 박사학위논문, 2013. 2
- 유희정, 도시재생전략으로서 근대산업 유희공간을 활용한 컨버전스 디자인에 관한 연구, 홍익대학교 산업미술대학원, 2013
- 유희정, 도시재생전략으로서 근대산업 유희공간을 활용한 컨버전스 디자인에 관한 연구, 홍익대학교 산업미술대학원 석사학위논문, 2013. 6
- 이덕진, 유희공간을 재활용한 문화공간 구축에 관한 연구, 경성대학교 대학원 박사학위논문, 2014. 2

- 이현정, 가치변화 추구에 따른 리노베이션 경향에 관한 연구, 이화여자대학교 과학기술대학원 석사학위논문, 2000. 1
- 정세림, 터주대감의 정주의식에 관한 연구, 제주대학교 대학원 석사학위논문, 2003. 12
- 정은형, 제주의 지역성을 고려한 유희공간의 리노베이션 계획에 관한 연구, 홍익대학교 대학원 석사학위논문, 2013. 12
- 황도원, 도시 속 유희공간을 활용한 문화공간을 위한 건축적 제안, 한양대학교 대학원 석사학위논문, 2008. 8

(학술지논문)

- 김현주, 유희공간 재활용 계획에 나타나는 도시재생개념의 영향 분석, 대한건축학회논문집 통권 27권 6호 2011
- 김종재 외, 도시민의 주거환경 의식에 관한 연구, Community 의식과 정주의식을 중심으로, 대한건축학회논문집 통권 7권 5호, 1991
- 박경옥 외, 정부 및 지자체의 귀농·귀촌을 위한 주거환경 지원정책의 유형 분석, 생활과학연구논총 제 16권 1호, 2012
- 은소진, 유희공간 활용을 통한 주거환경 개선에 관한 연구, 한국주거학회 학술발표대회 논문집 춘계, 2009. 4
- 이용규 외, 영역적 공간인식에 근거하는 가변형 공간의 거주실험, 한국문화공간건축학회논문집 통권 제46호, 2014. 5
- 이용규 외, 가변성 실현을 위한 가동수납가구의 공급방식에 관한 연구, 한국문화공간건축학회논문집 통권 제43호, 2013. 8
- 이호진 외, 리노베이션 건축행위에 따른 계획방향에 관한 연구, 대한건축학회 학술발표대회논문집 통권 10권 1호, 1990
- 이희창, 지역주민의 정주의식에 미치는 영향 요인 분석, 한국행정학회 하계학술대회 발표논문집, 2004. 6
- 전성표, 산업도시 주민들의 정주의식과 애향심, 한국사회학회 전기 사회학대회 발표논문집, 1998

연구보고서

강승진 외, 제주지역 귀농·귀촌 실태와 활성화 방안, 제주발전연구원, 기본연구, 2011. 11

국토연구원(2006). 주택 재고관리 정책의 평가의 개선방안 연구.

문화체육관광부, 보도자료, 간이역 및 유희공간, 문화와 디자인을 통해 문화공간으로 조성, 문화체육관광부, 2013. 4

성주인 외, 농어촌 활성화를 위한 귀농·귀촌 정책의 방향과 과제, 한국농촌경제연구원, 2013년 기본 연구 보고서, 2011. 11. 30

성주인 외, 2012년 농어촌 정주의식 조사 보고서, 한국농촌경제연구원 연구자료, 2012. 12

성주인 외, 해외 농어촌 정주공간 관련 정책 동향과 시사점, 한국농촌경제연구원 연구자료, 2012. 12

온라인 자료



농촌진흥청, <http://www.rda.go.kr>

지역주민의 정주의식에 미치는 영향 요인 분석 이희창

통계청, <http://kostat.go.kr>

특별자치행정국, 보도자료

귀농귀촌종합센터, <http://www.returnfarm.com/index.do>

Abstract

A Study on the Settlement Consciousness that Occurs in the process of recycling the Unused Space

- Focus on Choi Madame's Bread Cafe in the Jeju City -

Oh, Seong-hun

Dept. of Architectural Engineering

The Graduate School of Jeju National University

Supervised by Associate Prof. Yi, Yong-kyu

Since many rural to urban migrations in 1970's, unused space, such as deserted houses, have increased because of leave for metropolitans. Now the number of houses, which don't use for 1 year, amounts to 26 thousands. For Jeju Island, they have not only possibility for residence, but for infrastructure with orchards, stables and warehouses for tangerines. Meanwhile, they, neglected somewhere in Jeju, have been pointed out as social problems.

Also, Jeju have received more attentions continuously for sightseeing as well as transfer because of success of Jeju Olle Trail recently. The number of those moving in Jeju in terms of resident registration, in fact, has increased since 2010. So, it is essential that inspiration focuses on for settlement consciousness, not residence to contribute to their activating the local after settling down Jeju. So, we have the goal to know the relationship between individual affectation for the local and influence on settlement consciousness by exploring recycling for many unused spaces in Jeju.

To improve settlement consciousness, the target of this study becomes unused spaces in Jeju with the case of recycling in double user participation.

For theoretical consideration, we have concentrated the effects of settlement consciousness and recycling unused spaces and attempted positively to analyze

through unused spaces by recognizing the theoretical consideration of settlement consciousness and affectation. Also, we have studied large or small satisfaction according to direct or indirect efforts of users because unused spaces, which can be called deserted culture of the local, recreated.

In order to analyze the reality of recycling unused spaces, we first selected 12 areas, except Chuja-myeon and Udo-myeon, in the administration districts of Jeju (two cities, seven towns and three townships called as myeon) as the cases of application for unused spaces, choosing twenty nine cases, which responded to our exploration, in final. We divided into ten groups of six people to explore this for 1 month in Jun, 2013. Specifically, we did a survey concerned about analyzing the characteristics of recycling objects, the satisfaction related to constructions and town, the consciousness about recycling unused spaces, which made me know that unused spaces have been utilized not only for residence but for economic independence. In the satisfaction of construction and town, interior design, which users can participated, gave high satisfaction to them while humidity, a climate characteristic in Jeju, remarked low satisfaction. Especially, town relationship has relatively low satisfaction in the satisfaction of town, which means that there occurs no strong affectation. In the analysis of recycling unused spaces, we understand that people recycles unused spaces as natural environment and a means of economic activities, but not settle there with high settlement consciousness or locality, which means that improvement of its physical environment is needed.

In order to apprehend the influence of user participation in recycling unused spaces on settlement consciousness, we singled out ‘Salon Bang of Madam Choi’, who aggressively utilizes unused spaces and settles down Jeju in 30’s, among above cases. One of the selection factors is that unused spaces, deserted long, have been turned to cafes, which is the most common in

alteration of use. She is one of those returning to the rural with low settlement consciousness, and especially 30's, the most frequent age groups. Moreover, she actively participates in recycling, such as construction and design, although she leases her house. First, we confirmed normal situation and present condition of the unused spaces. Next, we divided interview surveys into the recycling procedure of unused spaces, the construction aspect of recycling and the community of recycling. The user understood the meaning and value of former unused spaces and emphasized aggressive participation and community relationship, which is interpreted as the affectation of constructions and areas. For construction aspects of unused spaces, the user creatively applied her talent of former unused spaces, and had high satisfaction. For community aspects, she had difficulty in establishing the relationship with old local community. However, she tried to create new community to share recycling experience of unused spaces, resulting from increase of immigrants, and thus increased the satisfaction about the balance between old and new communities and her areas.

Through above results, recycling unused spaces makes users participate aggressively. and contributes to building new communities based on their experiences, which, we know, helps to improve settlement consciousness.

Keywords: Unused Space, Settlement Consciousness, Recycling, Jeju Island

부 록

1. 설문지

유휴 공간 활용에 관한 질문지

안녕하십니까?

귀하의 시간을 내어 설문에 응해 주신 점 진심으로 감사드립니다.

본 설문은 제주에 분포되어 있는 유휴(有休)공간의 활용현황 파악에 목적이 있습니다. 귀하께서 작성해 주신 답변들은 통계처리되어 강의자료 및 학술연구자료 로만 사용될 것임을 알려드립니다. 바쁘신 와중에도 불구하고 본 설문에 참여해 주신 점 다시 한번 머리 숙여 감사드립니다.

2013년 6월

제주대학교 건축학부 건축공간연구실

연락처 : 064-754-3730

1. 귀하의 성별은 무엇입니까?

- ① 여성 ② 남성

2. 귀하의 연령은 어떻게 되십니까?

- ① 20대 ② 30대 ③ 40대 ④ 50대 이상

3. 제주도 거주 기간은 얼마나 되십니까?

(년 개월)

4. 이곳을 사용하신 기간은 얼마나 되십니까?

(년 개월)

5. 이곳의 현재 사용 용도는 무엇입니까? ()

6. 이곳의 이전 사용 용도는 무엇이었습니까?()

7. 이곳의 소유형태는 무엇입니까?

- ① 자가 소유 ② 임대 ③ 기타 ()

9. 이곳 리모델링의 설계는 누가 하셨나요?

- ① 응답자가 직접 ② 업체이용 ③ 둘다 ④기타 ()

< 건축물 관련 >

항 목	매우 만족	만족	보통	불만족	매우 불만족
건물의 전체적 평가	-----	-----	-----	-----	-----
실내 인테리어	-----	-----	-----	-----	-----
외관 디자인	-----	-----	-----	-----	-----
구조적 안전	-----	-----	-----	-----	-----
평면 형태	-----	-----	-----	-----	-----
규모(공간의 크기)	-----	-----	-----	-----	-----
화장실	-----	-----	-----	-----	-----
주방(물 사용공간)	-----	-----	-----	-----	-----
냉방	-----	-----	-----	-----	-----
난방	-----	-----	-----	-----	-----
습도	-----	-----	-----	-----	-----
결로	-----	-----	-----	-----	-----
소음	-----	-----	-----	-----	-----
통풍	-----	-----	-----	-----	-----
채광	-----	-----	-----	-----	-----
조망	-----	-----	-----	-----	-----

유휴 공간 활용에 관한 인터뷰 조사지 A

0. 조사는 **창고 또는 민가의 리모델링 사례와 현재 사용자**를 대상으로 한다.
1. 조사자는 본인 소속과 조사 목적을 명확히 밝힌다.
2. 응답자가 설문지 조사에 의향이 있는지 확인하고 반듯이 승인을 얻은 후 조사를 실시한다.
3. 응답자의 설문지 조사가 끝나면 다음의 인터뷰 조사지를 통해 조사자가 질문을 실시한다.
4. 응답을 유도하는 질문이나 프라이버시에 해당하는 사항의 질문은 삼가한다.
5. 마지막으로 조사자는 사진촬영과 평면도를 그리고 본인의 건축적 경험을 기술한다.
6. 응답자에게 소정의 기념품을 전달한다.

제주대학교 건축학부 건축공간연구실 : 064-754-3730

조사 일시	2014.	조사자	,
주소			

1. 이곳을 리모델링하게 된 이유는 무엇인가요?



2. 리모델링 하는 데 제일 많이 고려한 부분은 무엇인가요?

3. 앞으로 더 고쳐나갔으면 하는 부분은 무엇입니까?

유휴 공간 활용에 관한 인터뷰 조사지 B

A. 실측 평면

The grid area is intended for drawing a site plan. At the bottom center of the grid, there is a watermark logo for Jeju National University Library. The logo consists of a stylized blue and green flame-like shape on the left, followed by the text '제주대학교 중앙도서관' in Korean and 'JEJU NATIONAL UNIVERSITY LIBRARY' in English below it.

2. 조사대상 29사례의 실측평면

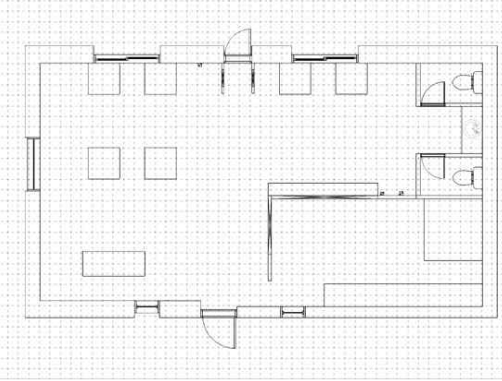
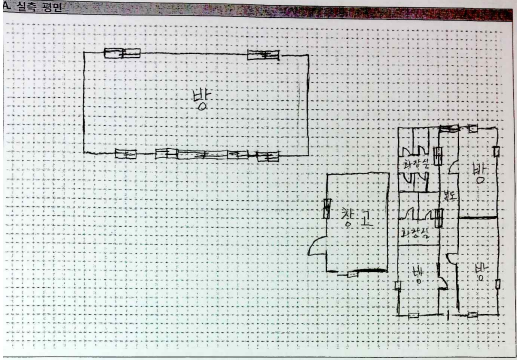
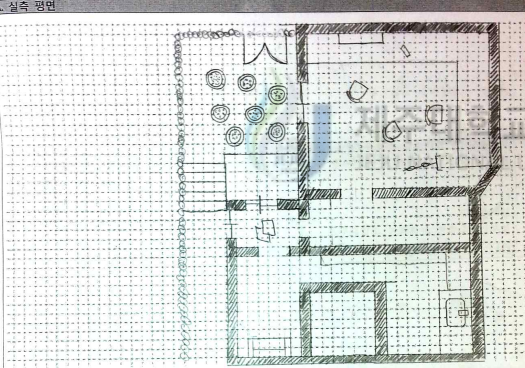
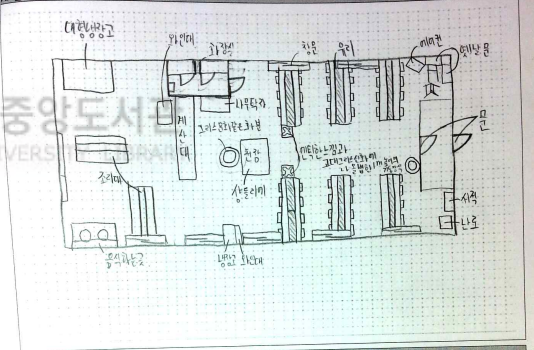
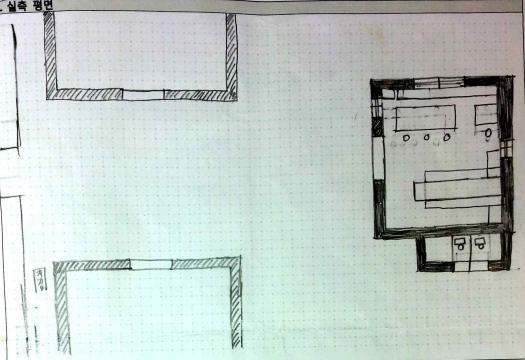
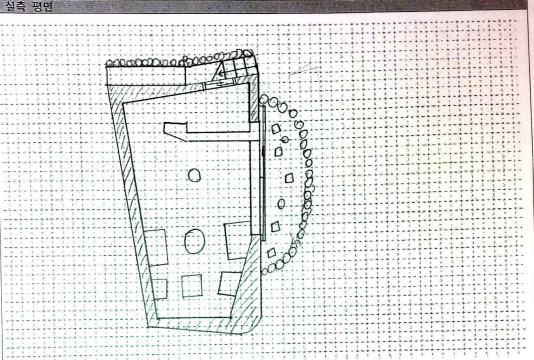
1	2
	
3	4
	
5	6
	

7

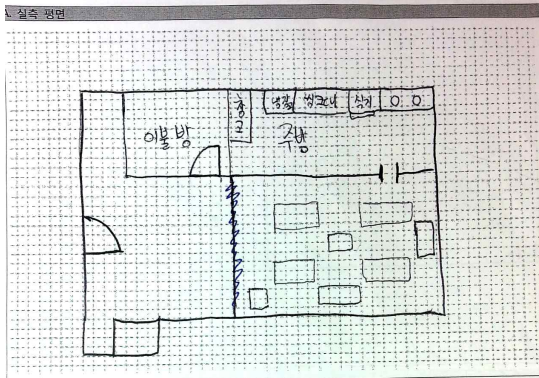

8

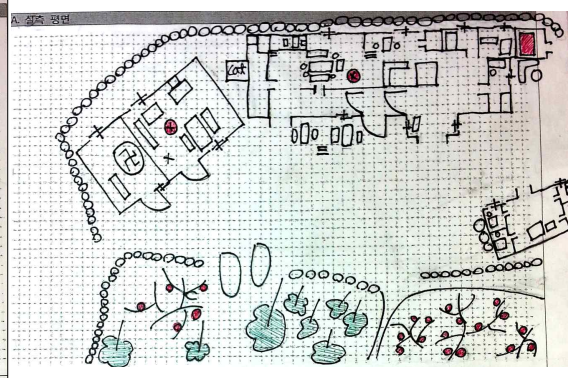

9

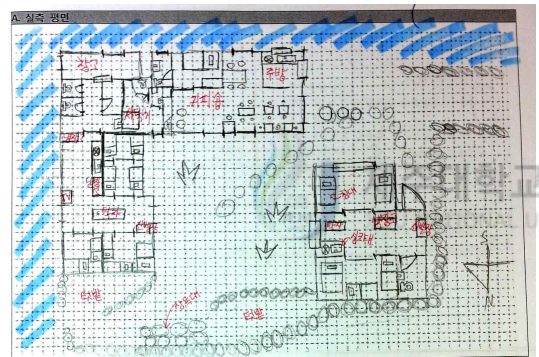

10

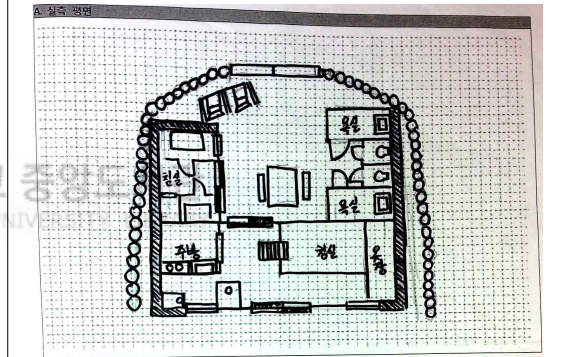

11

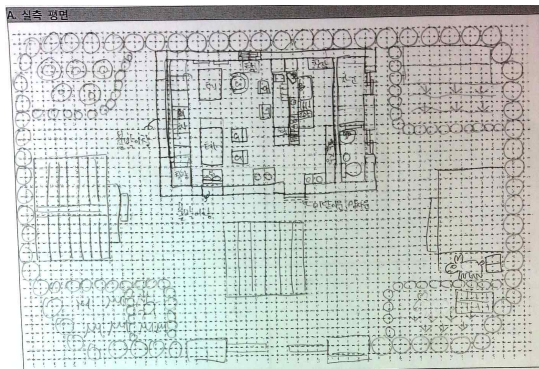

12

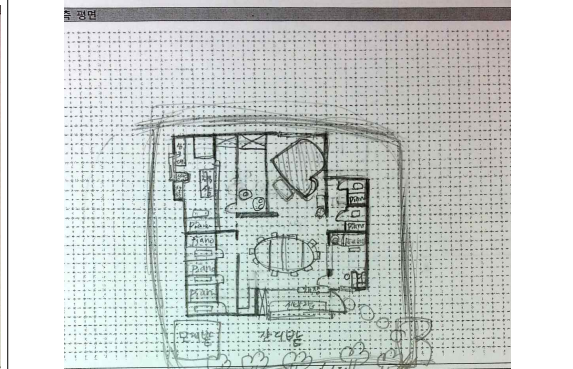

13

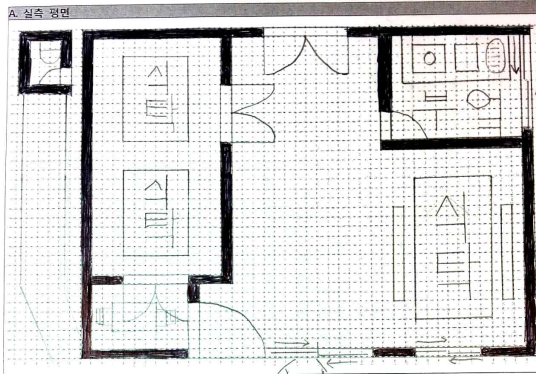

14

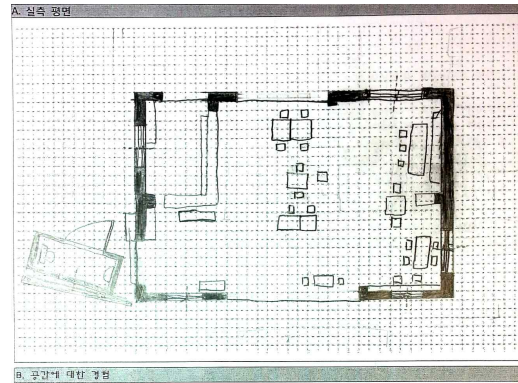

15

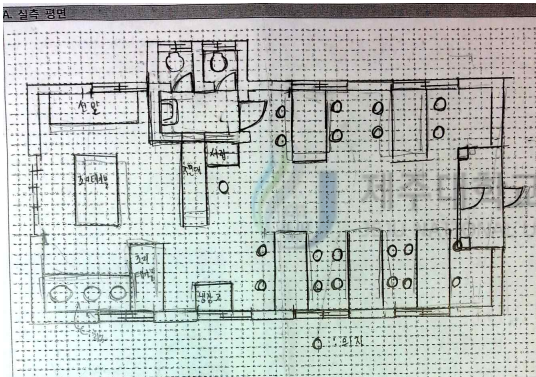

16

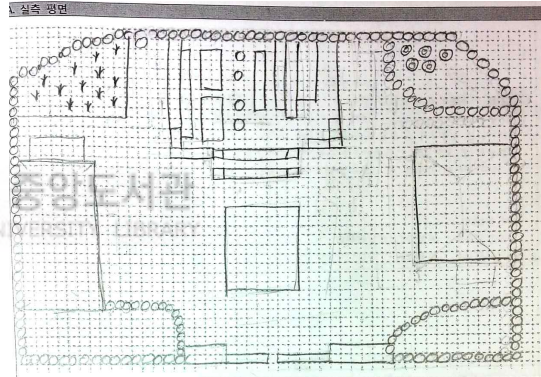

17

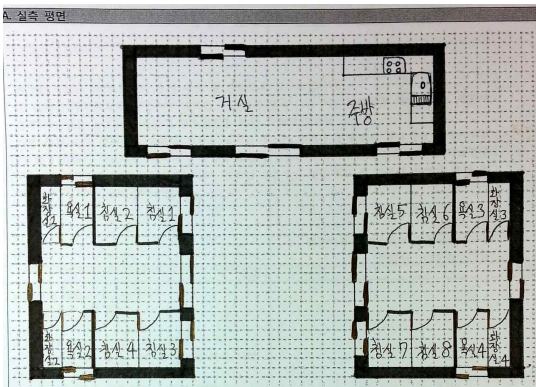

18

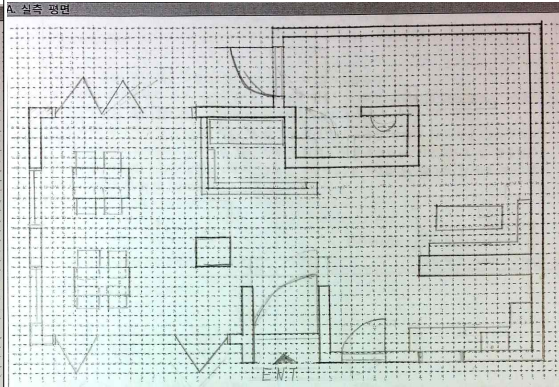

19

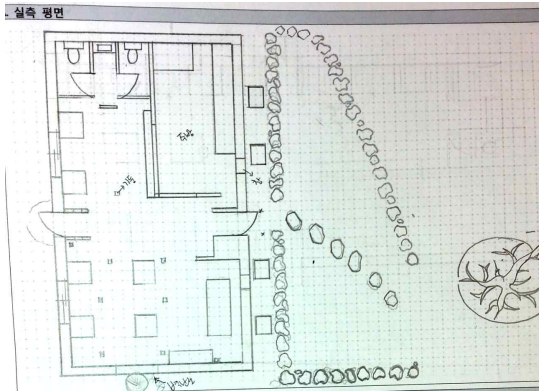

20

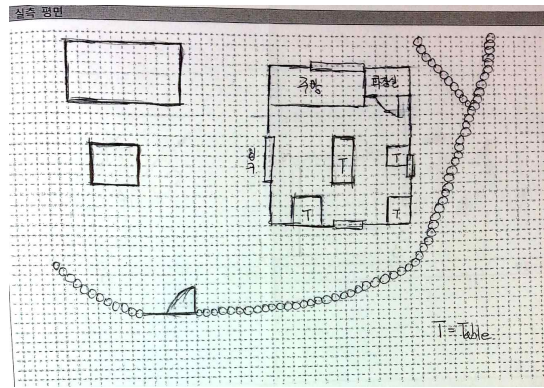

21

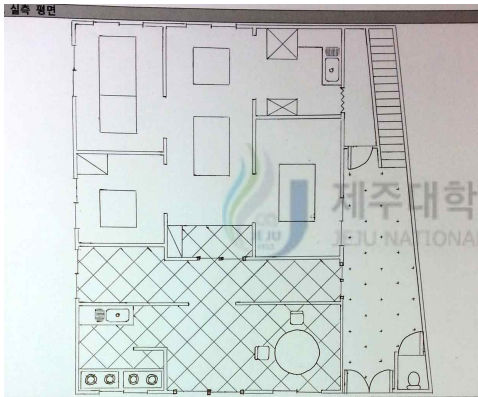

22

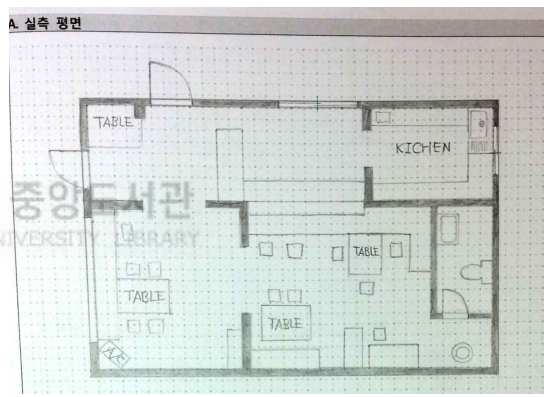

23

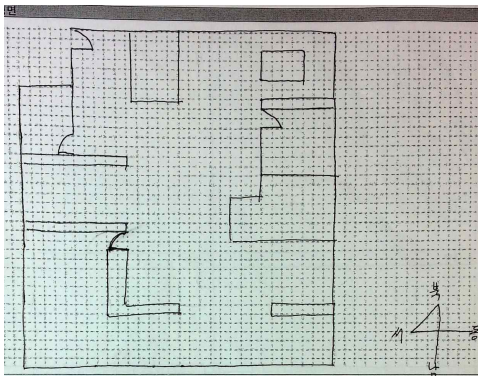

24

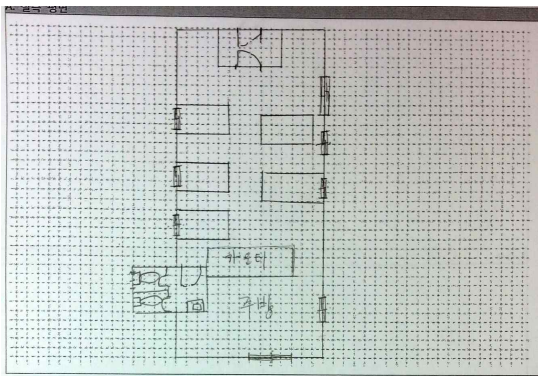

25

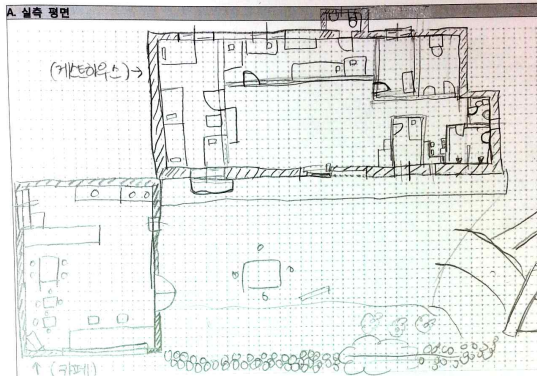

26

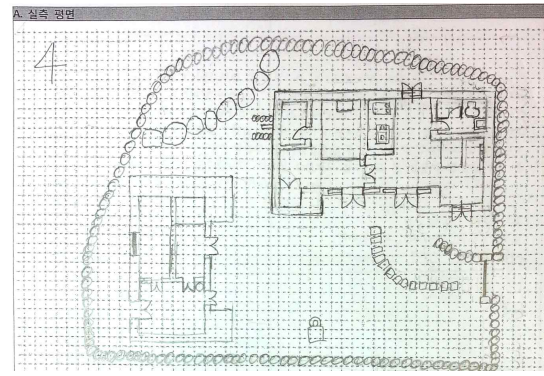

27

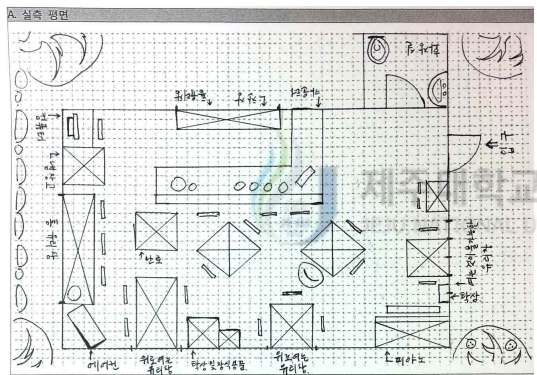

28

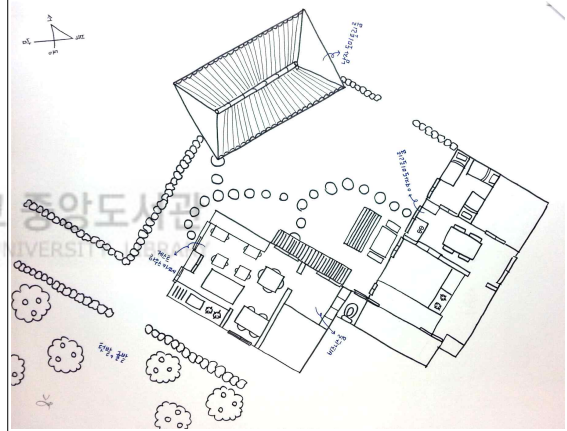

29

