

農產物流通近代化 方案에 관한 研究

姜 志 勇

I. 序

농산물유통구조를 근대화하자는 것은 마치 물의 흐름을 되도록이면 많은 量이 넓은 지역에 걸쳐 맑고 迅速하게 흐르게 하는 원리와 비유할 수 있다. 廣大한 지역에 흩어져 내린 小量의 물줄기들을 한데 모여 水源을 이루고 그 水源池로 부터 다시 흐르는 물이 깊고 낮은 곳을 고루 메우면서 맑고 신속하게 되도록 大量이 대망의 大洋에 이르게 하는 과정이 이른바 농산물유통의 구조와 같은 것이다.

그런데 水源池와 大洋을 연결하는 水路나 각종 부속시설이 기능을 제대로 發揮하지 못하게 되면 洪水나 물기근 현상이 發生하듯이 유통업자가 맡은 바 직능을 제대로 發揮하지 못하면 需給不均衡, 價格波動 같은 현상이 發生하게 된다. 經濟의 규모가 커지어 生産과 소비활동의 強化가 필요할수록 中間 유통업자의 기능과 중요성이 비례하여 擴大 強化되어야 하는 理由가 바로 이 때문이며 消費需要가 發生하는 「場所」와 「時間」에 新鮮하고 충분한 物量을 적절히 배분하고, 消費需要의 성격을 올바르게 把握하여 生産규모와 방법을 時時刻刻으로 조정하도록 생산자에 수요의 변동추세를 전달하는 것이 파이프라인의 역할이며 기능이다.

그동안 우리나라의 농업정책은 생산지향적이었기 때문에 農產物流通問題는 생산정책에 가려져서 소외되었다. 그러나 70년대 후반에 와서 농산물유통문제는 農業發展을 위한 현실적인 문제로 제기되었으며 특히 농산물가격변동이 都市家計를 크게 압박하는 요인으로 나타나면서 物價정책의 일환으로 농산물유통문제가 사회적으로 논의되게 되었다.

제5차 경제사회발전 5개년계획에도 역사상 처음으로 流通部門의 5개년계획이 마련되었으며 체계적으로 施策들이 수행되고는 있으나 최근의 유통환경은 급속히 변화하기 때문에 정부의 流通施策에도 근본적인 제약성이 따르고 있다. 그것은 우리나라 농산물유통구조가 지니는 구조적인 문제도 있지만 유통기능면에서도 유통환경변화에 적절하게 적응되지 못하고 있기 때문인 것이

2 亞熱帶農業研究

다.

특히 농산물유통근대화¹⁾란 측면에서 보면 流通效率이 지극히 낮고 非農業部門의 유통효율에 비해서도 지나치게 낮아서 流通近代化를 위한 지속적인 종합시책이 마련되어야만 할 것이다.

대폭적으로 증산되고 있는 농산물을 적정가격수준에서 최종소비자의 수요변화에 적응시키고 최소의 비용으로 流通시킴으로써 농민들에게 유리한 受取價格을 보장하여 증산을 위한 유인을 계속적으로 제공하는 동시에 소비자들에게는 식료품에 대한 지출을 최대한으로 경감시켜 주자면 생산자로부터 소비자에게 이르는 農產物流通이 합리적·효율적으로 원활하게 수행되어야만 될 것이다.

그런데, 농산물의 생산과 유통은 공산물과는 상이한 特殊性 즉, 생산의 영세분산성, 농산물의 차별화의 곤란성, 토지와 결합된 유기적 생산, 농업생산의 계절성, 농산물의 부패성, 수요의 비탄력성, 소비의 零細分散性, 농산물품질의 이질성, 다단계적인 유통조직 등의 특성을 지니고 있기 때문에 농산물유통에 있어서 거래의 不利性·不公正性 및 非效率性을 초래할 소지를 다분히 내포하고 있다.

어려한 불리한 조건들은 농업생산자의 개별적인 대응이나 노력만으로써는 용이하게 해결될 수 있는 성질의 것이 아니기 때문에 필연적으로 정부의 적극적인 농산물유통과정에의 介入과 아울러 생산자단체들의 마케팅활동의 전개가 강력하게 요청되고 있는 것이다.

이러한 문제의식에 입각해서 먼저 우리나라 농산물유통의 현황과 농산물유통 근대화의 최근동향을 고찰한 후 농산물유통근대화정책에 대한 하나의 方向提示를 시도해 보고자한다.

II. 農業發展과 流通近代化

농업생산은 기술적 자연적 조건에 의하여 지배되지만 그 결과는 교환과정 즉 유통경제의 諸條件에 의하여 판정된다. 다시 말하여 실질적인 농업생산의 증대는 비단 기술적인 問題에 그치는 것이 아니라 유통경제의 발달여부와 긴밀한 函數關係를 맺고 있다.

이와같은 理論的 歸結은 농업발전의 전제조건으로 物量的인 生産增大(increased physical production)에 병행하여 價格機構(price mechanism)를 정비하고 流通環境(marketing infrastructure)을 개선하여 流通效率을 높이는 것이 경제발전의 필요충분조건임을 시사한다.

그런데 고전경제학의 이론에서 보듯 이제까지의 농업발전정책은 생산된 농산물이 자동적으로 판로를 찾아 적절히 분배될 것이라는 安易한 접근방법에서 크게 벗어나지 못하여 왔다. 周知하듯 농산물의 수요는 價格의 변화와 所得의 증대에 대하여 비탄력적(Inelasticity)이기 때문에 一時的으로 증산이 이루어졌다 하여 그것이 곧 수요를 창출하여 農民에게 所得으로 바뀌지는 것이

1) 농산물유통근대화는 단적으로 流通成果(Marketing Performance)의 증대를 의미하는데 보다 구체적으로는 ①농산물의 물적 유통의 效率性 제고를 통한 유통마진 내지 비용의 절감 ②농산물의 消費者價格의 안정성 제고 ③농산물去來의 공정성 함양 ④농산물수급의 결합도 향상을 통한 수요와 공급의 양적·질적 일치등을 의미하는 것으로 해석되고 있다.

아니다. 증대된 생산량에 照應하여 유통조직이 근대화되어 있지 않는 限 盲目的인 증산은 일반적으로 생산자에게 더욱 不利한 거래조건을 형성시킬 뿐이다. 流通近代化나 問題를 농업 및 경제발전의 객관적 조건으로서 가장 중요하게 學論하려는 것은 바로 이때문이다. 이때 정부의 가격 및 유통정책은 농업발전의 外延의 獨立變數를 이룬다.

그러나 흔히 저개발국에 있어서는 국민경제의 營爲에 필요한 식량과 기타 농산물의 공급이 그 絶對量에 있어 不足함에 따라 정부는 국가적인 當爲性을 가지고 物量的인 생산-억제의 증산계획을 추진하게 된다. 그런데 토지생산력의 증대에 의한 농업증산은 적절한 가격 및 유통정책이 마련돼 있지 않으면 오히려 농산물가격의 下落에 따른 農家所得의 減退를 초래하는 경우가 발생한다. 이와같은 현상은 結果的으로는 생산의욕을 弱화시키고 도리어 증의 기틀마저 파괴하기 쉽다.

資本制經濟下에서 개인경제의 營利行爲가 용인되어 있는 限 농민은 의식적으로 경제적 利益을 前提²⁾로 생산활동을 수행하는 것이다. 그 경제적 순이익은 유통과정에서 발생하고 소멸한다. 따라서 생산체계에 照應한 유통조직의 개선을 전제로 하지 않은 증산-억제정책은 개별농가경제에 對하여 항구적인 수익의 기회를 보장하여 주지 못할 뿐만 아니라, 나아가서 생산 및 소비구조의 근대화도 期待하기 어렵게 된다.

다른 한편 경제발전에 따른 소비구조의 고도화 또한 유통조직의 근대화를 前提하지 않고는 원 활히 그리고 持續的으로 전개되기는 어렵다. 소비구조의 高度化는 생산 및 유통구조의 변동(발전)에서 수발됨과 동시에 다시 後者의 변동을 촉진한다. 이렇듯 流通組織과 生産 및 消費構造는 交互作用의 力學關係를 나타낸다. 이른바 “流通의 近代化 없이는 생산(=소비)의 發展이 없고, 생산(=소비)의 近代化 없이는 유통의 發展이 없다.”는 洞次聯立方定式을 형성하는 것이다. 실제 marketing system(유통조직)은 경제발전의 가장 핵심적이고 生態的인 요소로서 他部門 경제 규모를 擴大하고 근대화시키는 기본역할을 擔當하여 왔다. 따라서 생산과 소비를 보다 효율적으로 연결시키고 발전케 하는 流通體系의 근대화문제는 어느 爲政者나 學者에 의해서 결정되는 문제이기애 앞서 경제발전의 不可避한 이론적 歸結이라 아니할 수 없다. 바꾸어 말해 생산 및 유통체계에 照應한 「유통조직의 개선」과 유통체계의 근대화를 통한 「생산 및 소비구조의 高度化」는 背面을 달리할 뿐 모두 함께 경제발전의 動態의 핵심요소를 同時的으로 形成하고 있다. 다만 경제발전의 方程式에 있어서 어느 것이 독립적변수이고 종속적인 변수이냐에 對하여는 경제발전의 성숙도와 관련시켜 다룰 문제이다.

W. E. Rostow등 많은 경제학자들은 「경제발전」을 「國民經濟의 循環體系에 있어 재화와 용역의 流量을 증대시키는 과정」이라고³⁾ 定義하면서 경제성장을 이른바 생산증대, 유통량증대 또는 시장(소비) 규모의 확대와 同意語로 다루고 있다. 이를테면 생산행위를 경제발전의 門이라 한다면 유통행위는 그 門을 여는 열쇠에 비유할 수 있다. 경제발전의 가장 중요한 乘數的 促進要素로서 마케팅을 學論하는 理由인즉 앞서 말한 바와 같이 시장규모의 확대를 통하여 경제발전이

2) 金 俊輔, 韓國農業生産의 基調, 韓國의 農業問題, 서울大, 農大, 1960, p. 63.

3) W. W. Rostow, View From the Seventh Floor, New York, Harper & Row, 1964, p. 346.

4 亞熱帶農業研究

실현되는 기본조건이며, 다시 시장규모의 확대는 유통조직의 효율적인 운영여하에 달려있기 때문이다. 만일 유통조직이 효율적으로 운영되고 있지 않다면 자원의 低度利用은 거의 변할 수 없을 것이고 생산증대에 필요한 기술지식과 재원은 십분 可用되지 못할 것 또한 의심할 바 없다. 이런 意味에서 경제발전을 계획함에 있어 낙후된 유통부문의 개혁과 유통효율성의 증대를 도모함으로써 생산물량의 흐름을 증대하고 수요증가에 對應해 나가는 접근方式이 최근 開發途上 各國의 공통된 현상이다.

II. 農產物流通의 現況

1. 流通經路

유통경로는 상품의 공급구조·수요구조 및 물적 성격에 따라 각기 패턴을 달리하고 있으므로 여기서는 곡물, 청과물, 축산물로 구분하여 우리나라 농산물 유통경로의 현황을 살펴보기로 하겠다.

(1) 穀物の 流通經路

곡물의 유통경로를 보면 ① 상인조직을 통한 유통경로, ② 농협조직을 통한 유통경로, ③ 정부관리하의 流通經路가 있다.

가. 商人經路

상인조직을 통한 곡물유통과정에 있어서는 生産農家로 부터 蒐集, 中繼, 分算市場에 존재하는 여러 中間商人들의 손을 거쳐 최종소비자에게 이르게 된다.

최근 농산물생산구조 및 유통환경의 변화와 더불어 穀物の 流通經路는 相當한 변화를 가져 왔다. 米穀의 경우 1970年代에 들어서면서 정부의 米穀收買量이 漸次 증가함에 따라 商人經路의 비중이 漸減하였으며, 또한 복잡다단하던 유통경로는 다소나마 단순화과정에 있다고 볼 수 있다. 뿐만아니라 產地流通에 있어 搗精業者의 產地蒐集商으로서의 기능이 強化되었고 소비지시장에 있어서는 都·小賣商의 기능이 強化되어 產地와 直結하여 생산농가로부터 직접구매하는 경향이 크게 증대되었다. 즉 우리나라 米穀유통의 大宗을 이루고 있는 湖南米의 경우, 1960년대말까지 金提, 榮山浦를 중심으로 볼 때 生産者→產地蒐集商→搬出商을 경유하여 委託商→都小賣商→消費者를 통하여 유통되는 경로가 主流通經路였으나 1970년대에 들어서면서 교통기관의 발달과 通信施設의 확충으로 인하여 生産農家→產地蒐集商→委託商→小賣商→消費者가 主流通經路로 되었다. 한편 京畿米의 경우는 相當량이 생산농가 小賣商과 直結됨으로서 유통경로의 단축을 가져왔다.

그러나 옥수수과 팥의 경우는 분산된 農家に 小量生産됨에 따라 아직도 蒐集行商의 기능이 강하며 유통경로 또한 복잡다단하다.

나. 農協組織을 통한 流通經路

〈圖1〉 商人組織을 통한 流通經路

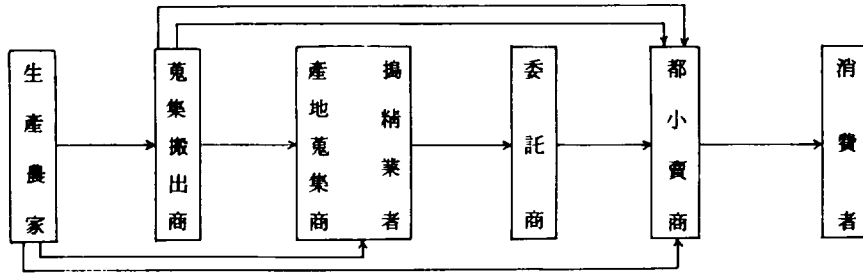

資料：농협중앙회조사부

농협은 單位組合, 郡組合 그리고 高速道路集荷場을 통하여 產地蒐集機能을 수행하게 하고 6大都市共販場을 통하여 중계시장의 기능을 담당하게 하며 양곡판매점, 슈퍼마켓, 종합판매점으로 하여서 分散市場의 기능을 수행하도록 조직되어 있다.

農協을 통한 유통경로는 大體로 生産農家→產地農協→共販場→販賣店을 통하여 판매하고 있다. 즉 생산농가가 산지농협에 판매수탁을 하면 직접 農協共販場으로 出荷하게 되어 終前의 상인조직만의 유통경로보다 훨씬 단축되고 農協은 實費로 서비스를 제공하게 되어 유통경로가 단축된만큼 農家 및 消費者에 이익이 돌아간다. 그러나 농협을 통한 米穀의 流通은 정부의 미곡정책에 크게 좌우되고 있다.

〈圖2〉 農協組織을 통한 流通經路

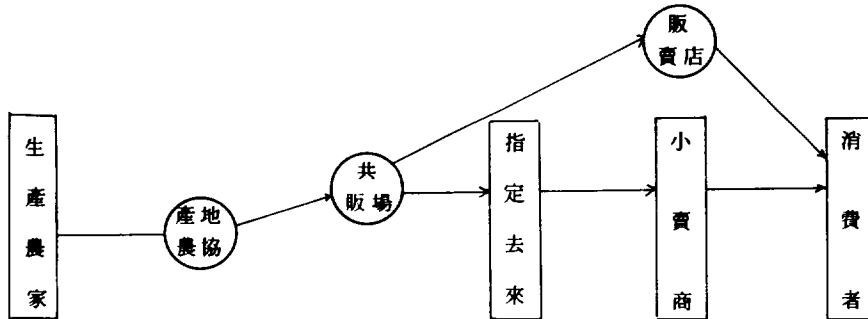

資料：農協中央會調査部 「米穀마케팅 실태조사보고」

다. 政府管理下의 流通經路

정부관리양곡의 一部는 軍糧이나 救護등을 위한 官需用으로 수요되고 나머지는 穀價安定을 위한 調節用으로 放出되는데, 최근 米穀流通에 대한 政府의 介入이 증대됨에 따라 同經路의 比重이 漸増하고 있다.

政府米의 유통경로는 農協共販場→地區組合→小賣商의 商人經路와 농협공판장→糧穀販賣店의

6 亞熱帶農業研究

農協經路가 있는데 商人經路의 比重이 農協經路의 그것보다 相當히 높다.

商人經路의 정부미곡방출과정을 보면 地區組台長을 먼저 ①소매상으로 부터 當日의 買收申請을 前日에 代金과 함께 접수하여 ②농협공판장에 이를 보고하고 代金を 納付한 후 ③農協共販場에서 發給한 組台員(小賣商)別 割當表를 가지고 供給倉庫에서 現物을 인수하여 소매상까지 輸送配達한다.

〈圖3〉 政府管理下의 流通經路

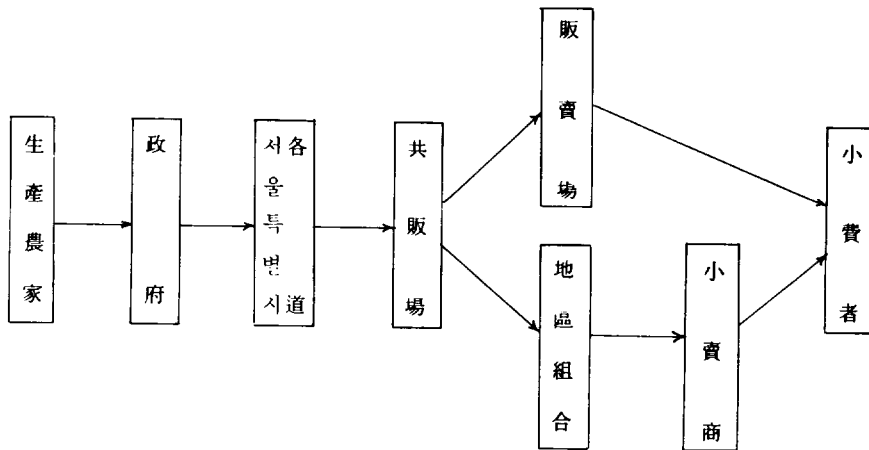

資料：農協中央會調查部

(2) 青果物의 流通經路

청과물이 農家의 손을 떠나 消費地까지 유통되는 과정은 크게 두가지 類型으로 區分할 수 있는데 그 하나는 產地에서의 거래가 없이 직접 消費地 都買市場에 出荷되는 經路이고 다른 하나는 產地에서의 판매과정을 거쳐 消費地로 出荷되는 經路이다. 여기서 前者는 價格이 소비지 도매시장에서 결정된다는 점에서 後者와 큰 差異를 가지는데 產地에 따라 다르지만 대체로 생산농가가 직접 도매시장에 出荷하는 方法과 產地農協 또는 農民들의 任意團體를 통해 出荷하는 方法이 있으나 생산구조의 영세성에 비추어 농가의 직접출하보다는 농협을 비롯한 出荷團體를 통한 出荷方法이 一般的이다. 그러나 출하단체를 통한 出荷라고 하더라도 대부분이 出荷先(共販場 또는 委託商)을 생산농가가 지정하는 方式에 의존하기 때문에 실제로 共同輸送에 그치는 것이 보통이며 비교적 활발한 出荷團體에서는 도매시장에 駐在員을 파견하여 시장정보기능과 委託商의 부당행위방지기능을 수행케 하는 예가 있다.

한편 產地에서의 販賣過程을 거침으로써 농산물이 產地에서 農家의 所有를 벗어나는 經路는 대부분이 圃田去來(밭배기), 立木去來, 창고배기 去來 등의 前近代의이고도 投機的인 거래방식에 依存하고 있다. 圃田去來는 부패성이 특히 강한 高冷地채소, 김장채소, 딸기 등은 물론 양파, 마늘 등의 비교적 저장성이 있는 品目の 경우에도 많이 이루어지며 비닐채소의 경우에는 하우스 1棟單位로 去來가 이루어진다. 그리고 立木去來는 감을 中心으로한 副業型果實生産의 경우

에 성행되며 기타 果實類에 있어서도 그 例가 적지 않은 것으로 보인다. 한편 창고메기거래는 비교적 저장성이 있는 果實類와 양파, 마늘 등의 채소류를 中心으로 盛行된다.

〈圖4〉 사과의 유통경로

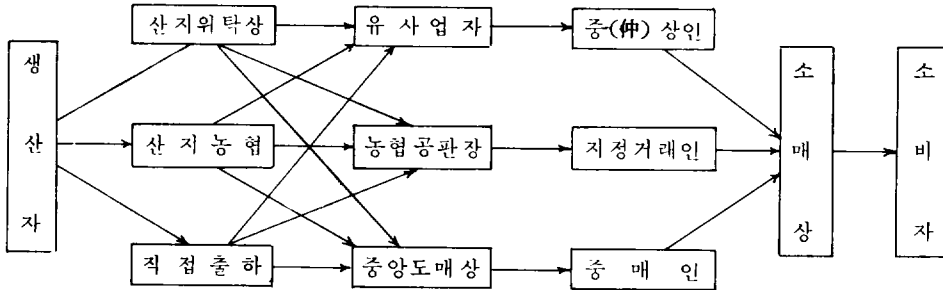

資料：農協中央會 調査部

〈圖5〉 濟州柑橘의 流通經路

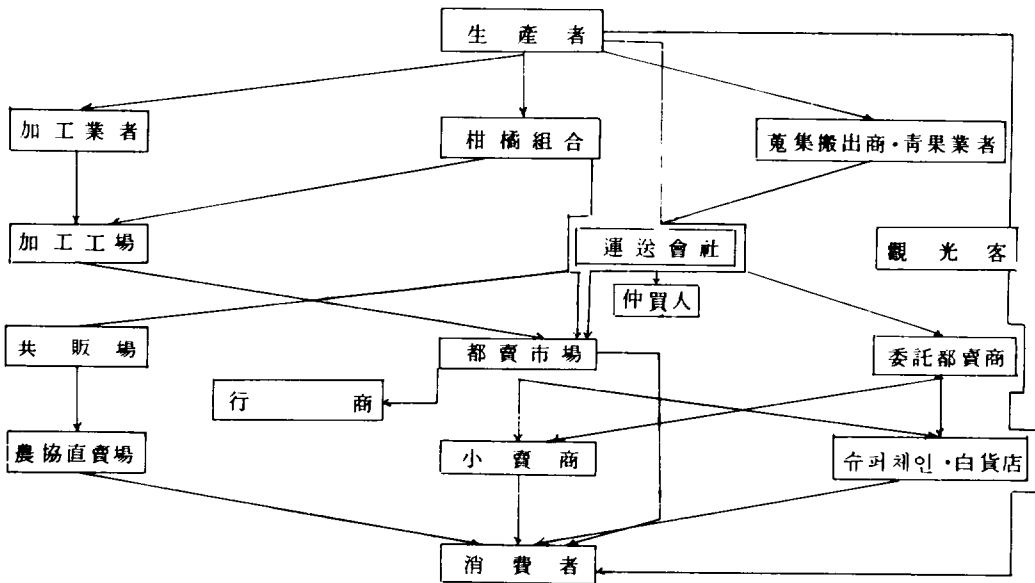

資料：農協中央會 調査部

(2) 畜産物의 流通經路

가. 소 및 쇠고기

소의 유통경로는 流通主體와 流通地域에 따라 相異한 양상을 보이고 있다. 즉 유통주체가 商人이나, 農協이냐에 따라 다르고 또 소비지시장에 도매시장의 開設 有無에 따라 다르게 나타난다.

8 亞熱帶農業研究

流通主體別로 보면 商人經路가 飼育農家→家畜市場→蒐集搬出商→食肉都賣市場→精肉店→消費者的 經路가 지배적이며 농협의 經路는 飼育農家→農協(畜協)→畜產物共販場→直賣場(精肉店)→消費者에 이르고 있다.

以上の 經路는 서울과 같이 食肉都賣市場이 開設되어 있는 地域으로 搬出했을 때의 경우이고 부산 등 지방도시로 搬出했을 경우의 經路는 飼育農家→產地家畜市場→蒐集搬出商→消費地家畜市場(屠畜場)→精肉店→消費者에 이르는 것이 일반적이다. 또 서울에 搬出하는 경우에도 類似都賣市場을 經由할 때는 飼育農家→家畜市場→蒐集搬出商(都畜場)→類似都賣市場→精肉店→消費者的 經路를 보이고 있다. 이 밖에도 飼育農家→屠畜場→精肉店의 密屠殺, 產地直結 密搬入의 경우도 없지는 않지만 그렇게 흔하지는 않다.

소의 去來는 家畜市場에서만 可能하도록 規定하고 있지만 島嶼地方이나 산간벽지 등 특수지역에서는 農家庭前去來가 일반적이며 產地農協의 계통출하와 기업목장의 自己出荷는 가축시장을 거치지 않아도 可能하도록 되어 있다.

한편 최근들어 급격히 늘어 난 輸入肉은 서울의 경우에는 3개 都賣市場을 통해서, 그리고 地方都市에서는 농협공판장, 농협(축협) 또는 畜產業協同組合을 통하여 精肉店(直賣場)에 유통되고 있는데 이와 같은 經路는 行政上의 經路일 뿐 實際物動은 축산진흥회의 備蓄倉庫에서 精肉店으로 直結된다.

〈圖6〉 소 및 쇠고기의 流通經路

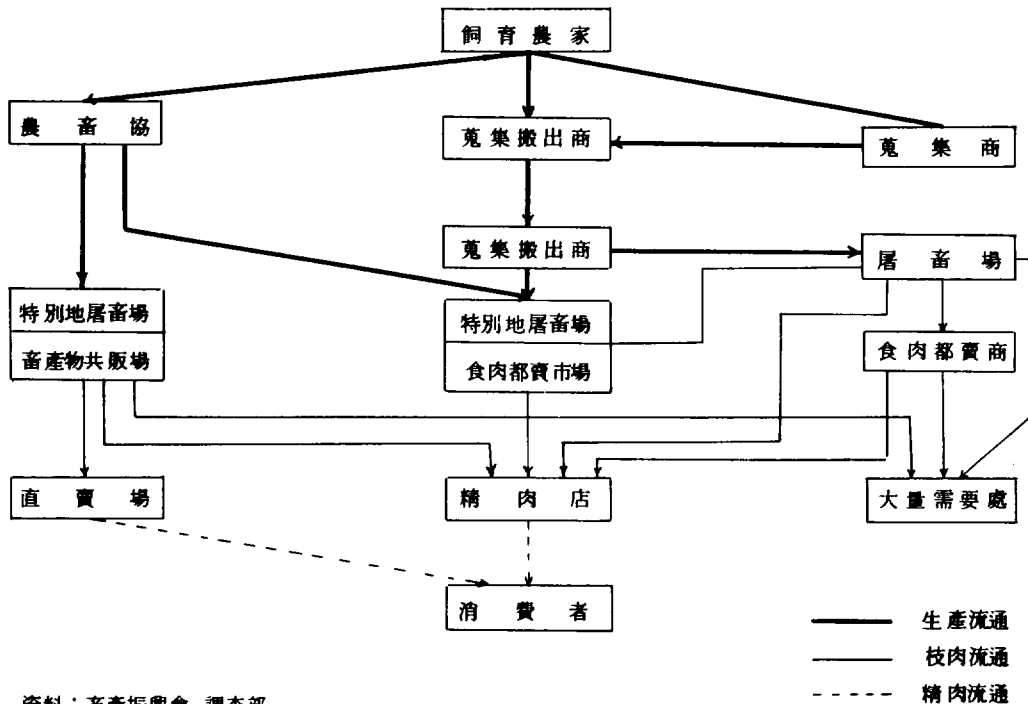

〈圖7〉 輸入肉의 流通經路

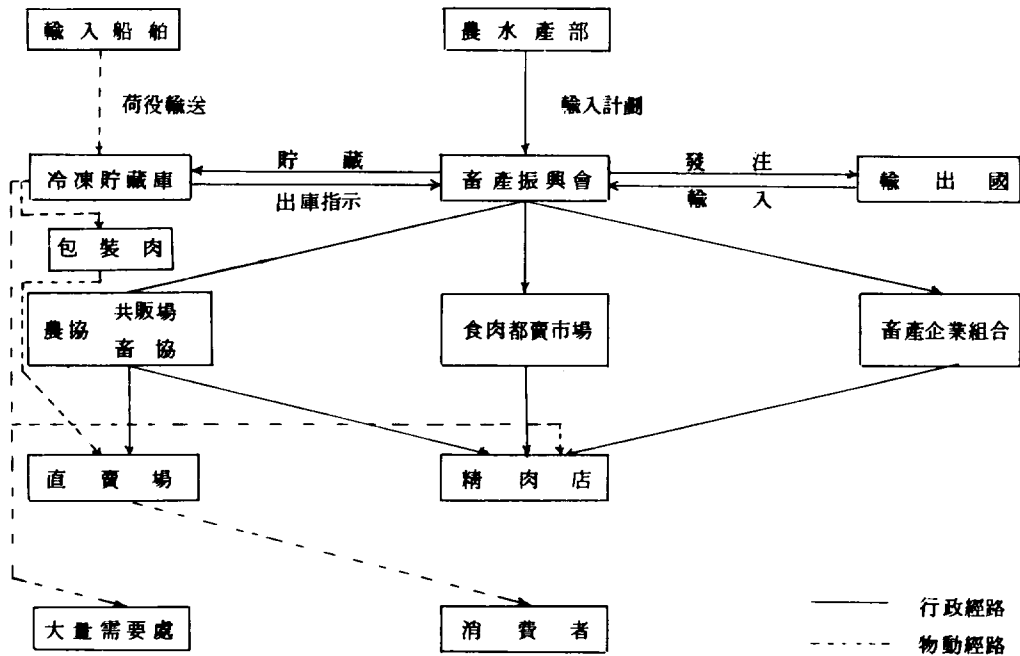

資料：畜産진흥조사부

나. 돼지 및 돼지고기

돼지의 유통경로는 소의 經路和 類似하지만 仔豚의 去來를 제외하고는 家畜시장이 아닌 農家 庭前去來가 지배적이라는 點이 相異하다.

지방에서 서울까지의 商人流通經路는 飼育農家→蒐集搬出商→都賣市場→精肉店→消費者에 이르는 것이 主經路이며 農協經路는 食肉農家→產地農協(畜協)→畜産物共販場→直賣場→消費者에 이르고 있다.

2. 流通組織과 物的施設

(1) 都賣市場

農畜水産物 流通에 있어서 都賣機能을 수행하는 시장형태에는 法定都賣市場·農畜水協共販場·類似都賣市場의 3가지 형태가 混存하고 있다.

현재 전국에는 60개의 法定도매시장, 88개의 農畜水協共販場, 79개의 類似都賣市場이 開設되어 운영되고 있다. 전국 대도시 도매시장현황은 <表1>과 같다.

都賣市場의 施設 및 거래량은 서울특별시의 靑果物都賣市場의 경우 建坪이 45,415평, 垞地가 58,261평, 도매상인 1,538명, 1日平均 去來量 4,837톤, 建坪當 1日去來量은 164kg이다. 부산직

〈圖8〉 돼지 및 돼지고기의 流通經路

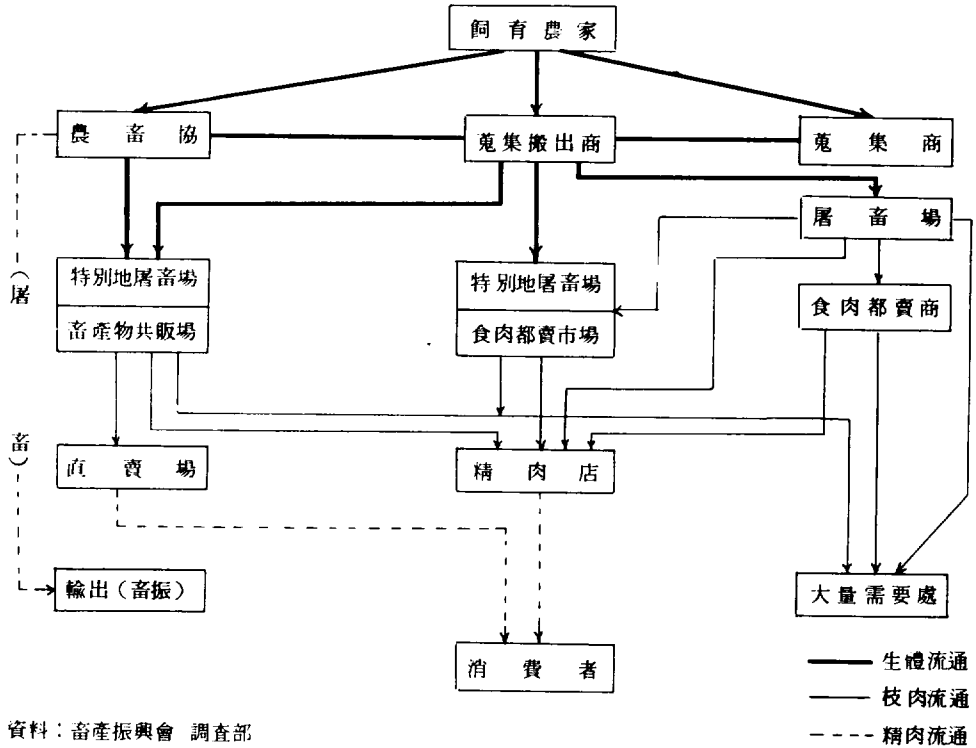

資料：畜産振興會 調查部

한시의 靑果物 都賣市場의 建坪은 11,497평, 垓地 24,818평, 도매상인 825명, 1日平均 去來量은 1,769톤이다. 대구직할시의 靑果物都賣市場의 建坪은 6,012평, 垓地 9,616평, 도매상인 288명, 1日平均 去來量은 1,127톤이다. 광주시의 靑果物都賣市場의 建坪은 2,482坪, 垓地 4,271坪, 도매상인 200명, 1日平均 去來量은 468톤이다. <表2>

〈表1〉 農水産物 都賣市場의 分布(1980)

區 分	法定 都賣市場				類以 都賣市場			共(委) 販場				總計
	靑果	水産	畜産	小計	靑果	水産	小計	靑果	水産	畜産	小計	
서울	3	2	2	7	14	6	20	6	2	1	9	36
釜山	15	1	2	18	16	6	22	5	1	-	6	46
大邱	2	-	1	3	4	3	7	4	1	-	5	15
光州	2	1	1	4	1	3	4	3	1	-	4	12
大田	1	1	1	3	-	-	-	1	1	-	2	5
計	23	5	7	35	5	18	53	19	6	1	26	114

資料：農水産部·韓國農村經濟研究院

〈表2〉 青果市場施設과 去來量(1980)

區 分	서울	釜山	大邱	光州	大田
市場 數(個)	21	36	8	6	(2)
建 坪(坪)	45,415	11,487	6,012	2,482	2,413
築 地(坪)	58,261	24,818	9,616	4,271	2,719
都賣商人數(人)	1,538	825	288	200	96
1日平均去來量(M/T)	4,837	1,769	1,127	468	345
建平當1日 去來量(kg)	164	154	187	187	143

資料：農水產部·韓國農村經濟研究院

현재 우리나라의 農畜水產物 都賣市場들은 대개가 設立된지 오래되어 규모가 영세하고 施設이 미비한 시장들로서 교통이 혼잡하고 地價가 높으며 부지확장이 어려운 都心에 密集되어 있다. 따라서 규모의 경제성이 결여되어 있고 도시환경을 저해하며 늘어나는 物動量을 원활히 처리하지 못하는 등의 취약점을 지니고 있다. 그러므로 변화하는 교통여건에 부응할 수 있는 合理的인 都賣市場 運營制度改善을 위하여 근본적인 문제점을 파악하여 우리의 實情에 알맞는 한국식 都賣市場 模型定立을 위하여 都賣市場 運營제도가 개선되거나 새로운 運營體制가 구축되어야 한다.

정부는 주요도시 都賣市場 構造改善 및 育成을 위하여 서울특별시 가락동에 敷地 165,547坪에 建坪 57,896坪, 1日 取扱物量 3,682톤에 사업비 1천여억원이 소요되는 農水產物 綜合都賣市場을 건설했으며, 또한 주요지방대도시(부산·대구·대전·광주·인천)에 가락동 농수산물 도매시장과 連繫하여 全國圈流通의 中樞的 기능을 수행할 大型都賣市場의 建立에 210억원의 사업비로 5차5개년계획 기간에 추진되고 있다.

(2) 小賣市場

현재 우리나라 農產物小賣市場의 形態를 大別한다면 ①슈퍼마켓 ②自由連鎖店 ③常設小賣市場 ④住宅街小賣店 ⑤露店과 移動行商 등이라고 할 수 있다.

슈퍼마켓은 가장 近代的인 小賣機構로 이것이 우리나라에 처음 登場된 것은 1967년도⁴⁾이지만 70년대에는 그 발전이 低調하다가 80년대에 들어서면서부터 급격히 伸張하여 83年末現在 全國의 슈퍼마켓의 수는 50個 本部에 1,151個 店舖로 늘어났다.⁵⁾

우리나라의 슈퍼마켓은 일부 아파트단지내의 大型店을 제외하면, 대부분 주택가의 슈퍼店的 경우는 영세점포가 많은 실정이어서 우리나라의 슈퍼가 그 本然의 개념에 符合되는지에 대해서는 의문의 여지가 많다. 그럼에도 불구하고 전국에 걸쳐 天文學的인 數로 산재되어 있는 상설시장내의 小賣店과 주택가의 소매점에 比한다면 극히 一部에 불과하다고 할 수 있다.

4) 社團法人 韓國슈퍼체인協會 「슈퍼체인 經營改善에 관한 研究」 1981. 8. p.114.

5) 社團法人 韓國슈퍼체인協會 「체인스토어」 1984. 2. 卷末附錄 參照.

12 亞熱帶農業研究

한편 자유연쇄점은 슈퍼마켓과 在來小賣店의 중간적 形態로서 우리나라에 연쇄점의 형태가登場된 것은 1975년 「中小商人組織의 특별연쇄사업에 관한 基準」이 마련된 것이 계기가 되었다.⁶⁾

자유연쇄점은 슈퍼마켓의 誕生國이며 그 본 고장인 미국에서 슈퍼마켓이 誕生되기 前인 1930년대 以前에는 「이코노미 스토아(Economy Store)」로 불려졌던 것이다.

現在 우리나라에 있어서의 自由連鎖店은 슈퍼마켓의 飛躍的인 발전에 밀려 점차 그 빛을 잃어가고 있어 이제는 일반소매점과 大差가 없다고 해도 무방할 것 같다.

그런데 現在에 있어서까지도 농산물소매시장의 지배적인 形態는 在來常設市場內의 소매점이라고 할 수 있다. 이 在來市場은 前述한 바와 같이 거의 전적으로 소매기능을 하고 있는데 이들의 60.8%가 농산물과 飲食料品을 主業種으로 하고 있다.⁷⁾

상설시장내의 店舖는 매우 영세하여 점포당 평균 賣場面積은 4.6평에 불과한 실정이며 그나마 80% 以上이 타인소유의 店舖를 임대해서 경영하고 있다.⁸⁾

그 밖에도 농산물소매기능을 하는 다른 形態의 市場이 있는데 그것은 주택가에 無數히 散在해 있는 영세점포(구멍가게)와 無視할 수 없는 比重을 차지하고 있는 露店 및 移動行商이라고 할 수 있다.

「단골 去來關係에 관한 調查研究」⁹⁾에 의하면 副食의 경우 消費者가 거래하는 구매처로서는 상설시장내의 소매점포가 67.4%로서 가장 많고, 그 다음으로는 露店과 行商이 20.8%로 나타나 이들의 比重이 주택가 상점의 40%에 比하여 훨씬 높은 것으로 나타나고 있었다.

이와 같은 점으로 미루어 우리나라의 농산물소매기능은 영세규모의 在來小賣店과 露店 및 行商에 의하여 수행되고 있음은 의문의 여지가 없다고 하겠다.

(3) 物的施設

農產物流通에 필요한 基本的인 물적시설은 道路, 保管·貯藏施設과 運搬施設이다. 그리고 通信施設도 원활한 유통조성을 위해서는 필요한 시설이다.

道路는 1970년대부터 登場하기 시작한 고속도로와 함께 質的·量的으로 큰 進展을 보였으며 道路鋪裝率도 크게 向上되었다. 그리고 자동차보유대수도 크게 늘어 現在 100만대를 넘어서고 있다.

이와 같은 道路 및 自動車の 급속한 성장속도와는 달리 철도연장은 60年代 후반 이후 거의 변동이 없으며 貨車輛規模도 매우 완만한 증가를 나타내고 있다.

以上과 같은 輸送手段擴大速度上的 차이로 국내화물수송분담율에도 큰 변화를 가져와 철도의

6) 社團法人 슈퍼체인協會 「체인스토아」 1984. 4. p.37.

7) 金 成勳, 「在來市場의 現況과 誘導方向」, 大韓商工會議所, 1978.

8) 上揭書.

9) 趙 炳贊, 「小賣市場에 있어서의 단골 去來關係에 관한 調查研究」, 東國大學校 論文集, 第16輯, 1977.

상대적比重이 감소하는 反面 道路를 이용한 運送의 相對的 比重은 漸增하는 추세를 보이고 있다.

한편 농산물저장고현황을 보면 특히 靑果物 等 부패성농산물의 저장시설이 매우 부족해서 계절적으로 特定時期에 生産이 集中되는 농산물의 需給調節機能에 큰 제약요인이 되고 있다. 特定農產物의 時期別 生産調節이 不可能하고 이 생산물을 一時的으로 全量消費할 單次 需要의 일시적인 집중화가 불가능하다면 적절한 規模의 저장시설이 없이는 流通上의 磨擦惹起는 불가변하게 받아들여져야 할 것이다.

그리고 農產物流通의 助成機能에서 주요한 역할을 하는 通信施設은 質과 量的으로 오늘날 큰 發展을 이룩하였다.

3. 최근의 流通動向

(1) 農產物流通量의 增加

최근 계속되는 농업증산정책은 기술혁신에 의하여 획기적인 증산이 이루어졌다. 1960年 이후 주요 농산물의 생산동향을 보면 米穀은 1960年의 3,047천¹⁰에서 1983년에는 5,816천¹⁰으로 1.9배가 증가하였으며 薯類는 같은 기간에 4.5배, 채소류는 6.3배, 과일류는 8.4배, 소는 2.2배, 돼지는 2.6배가 증가되었다.

최근에는 우리나라 농업도 상업적인 형태로 진행되면서 生産面에서 구조적인 변화가 일어나고 있다. 즉 농업에 있어서도 경영전문화 현상이 일어나서 농업생산의 純化 또는 전문화를 통해 각종 作物을 상대적으로 자기경영에 유리한 것으로 선택함으로써 부문간의 경영전문화현상이 뚜렷하게 나타나고 있다. 또한 농업생산이 主產地를 형성함으로써 지역간 分業의 집중적 형태를 이루고 있다.

이러한 결과로 농업의 商品化率은 높아졌으며 品目에 따라서는 全量을 판매 목적으로 판매지향적인 생산을 하고 있다. 商業農下의 農業生産은 이윤이 목적이기 때문에 팔릴 수 있는 농산물을 생산해야 하고 판매경쟁에서 유리하게 되기 위해서는 育種段階나 播種時부터 상품화계획을 하거나 다른 지역생산물과 구별하기 위해 제품차별화전략을 세워서 판매를 유리하게 하여야 한다.

대부분의 농산물은 그 수요가 都市集中的이기 때문에 流通量의 도시집중적 현상이 생기며 이를 위한 流通서비스의 수요가 크게 생기게 된다. 생산량 중에서 自家消費量을 제외한 농산물이 유통량이 된다. 실제 생산량이 증대할 때 자가소비량은 거의 일정하기 때문에 유통량은 급격하게 增加하게 된다. 농산물생산량 구성도 최근에 와서 급격하게 변화되고 있다. 그것은 축산물, 고급첨과물 등 수요의 所得彈力性이 높은 성장 농산물 생산이 크게 증가함에 따라 유통량 증가에 따른 流通方法도 개선된 형태로 변화되지 않을 수 없게 되었다.

10) 자료: 農協中央會, 농협연감

〈表3〉 農水產物 品目別 生産量 및 流通量推定

單位：1,000%, %

區分	1981		1991		年平均增加率	
	生産量	流通量 ³⁾	生産量	流通量 ³⁾	生産量	流通量
靑果物	8,603.0	6,787.0	13,781.9	11,798.4	4.82	5.69
果實	1,026.0	937.5	1,941.3	1,859.6	6.58	7.09
菜蔬	7,577.0	5,849.5	11,840.6	9,938.8	4.57	5.44
畜產物	1,182.0	1,164.4	2,848.8	2,833.8	9.20	9.29
肉類	369.0	394.0	813.4	853.4	8.22	8.04
其他 ¹⁾	813.0	770.4	2,035.4	1,977.4	9.61	9.88
水產物 ²⁾	2,129.0	2,129.0	3,379.1	3,379.1	2.73	4.73
穀物	6,589.0	8,347.0	9,324.1	14,952.6	4.63	6.00
食用	5	5,860.0	8,204.1	6,672.6		1.31
飼料	6,589.0	2,487.0	1,120.0	8,280.0		2.78
合計	18,503.3	18,427.4	29,333.9	32,960.9	4.72	6.00

資料：농산물유통개선의 과제와 방향, 농협중앙회, 1984년.

註：1. 계란+우유

2. 수출량 제외

3. 流通量

청과물·계란·식용곡물：총소비량 중 농가소비량 제외분

육류·우유·수산물·사료곡·총공급량(수입량 포함)

(2) 消費者 嗜好의 변화

농산물은 소득·연령·기호·직업 등에 따라서 소비자의 수요가 다르며 계절에 따라서도 차이가 있다. 농산물의 소비에 영향을 미치는 요인들은 다양하겠지만 식품소비의 습관은 인종사회적 관습 소득정도에 따라 식품선택 기준이 다르며 또한 변화된다.

최근 생활수준이 向上됨에 따라 소비자 嗜好는 더욱 다양하게 변화되어 품종개량·생산자의 영농방법·상품화계획·포장·수송 그리고 流通기관의 價格形成 기능까지도 상당한 영향을 받고 있다.

생산자의 생산결정은 消費者 기호를 전제로 하고 있으나 소비형태는 단기적으로 변화되고 있는 데 비해 생산활동은 장기적이기 때문에 항상 시간적 간격이 있게 마련이다. 연간 식품소비구조를 보면 穀物類의 소비는 미미하게 증가한 데 비해 靑果物, 肉類의 소비는 크게 증가되었음을 볼 수 있다. 즉 1인당 연간 식품소비량은 곡물은 1965년의 188.8kg에서 1982년에는 192.2kg로 증가한 데 비해 채소류는 같은 기간에 46.7kg에서 130.4kg로, 과일류는 9.8kg에서 22.3kg로, 그리고 육류는 4.6kg에서 11.2kg로 증가되어 성장농산물 소비가 크게 증가되었음을 볼 수 있다.¹¹⁾

11) 자료：農水産部 糧政課, 園藝課, 畜協中央會.

식품소비의 질적 구성면에서도 靑果物 중 신선식품 소비가 증가되고 있으며 최근에는 洋菓類의 소비가 급격하게 증가되어 계절적인 소비형태에서 연중 소비하는 週年化 消費가 이루어지고 있다. 육류소비도 냉동식육의 공급과 연중 소비량이 골고루 이루어져서 지역성과 계절성이 상대적으로 적어지고 있다.

농수산물의 소비형태는 장기적 전망에서도 역시 靑果類와 육류 소비가 증대할 전망이다. 즉 도시와 농촌을 가릴 것 없이 성장농산물의 수요는 크게 증가하여 2,000年代에 이르면 지금의 소비유형보다 신선식품 및 육류의 소비가 크게 증가될 것으로 전망된다.

이와 같은 소비유형의 변화는 농산물유통구조를 변화시킬 것이며 유통서비스의 새로운 수요를 요구하게 될 것이다.

농산물소비의 도시집중적인 현상은 전체공급량도 증가되지만 필연적으로 流通量이 증가하게 되어, 보다 개선된 수송·보장·저장 등의 物的 流通施設 기능이 증가하게 될 것이다.

주요 식용농산물의 유통량 예측결과 보면 2,000년에 이르면 곡물류를 제외하면 供給量과 流通量이 증가되고 특히 靑果物과 畜產物은 供給量에 비해 유통량이 더욱 증가될 전망이다.

소비자 嗜好의 변화는 점차 생산과정에서 반영되어 농민들도 팔릴 수 있는 농산물을 생산해야 된다는 상품화계획을 농업생산에도 채택하게 하고 있다. 그러나 소비자의 嗜好는 주관적이고 변화의 정도가 심하기 때문에 적절하게 적응되는 것은 쉬운 일이 아니다. 최근 소비자의 여가시간의 증대와 核家族化에 따르는 농산물수요형태의 변화에 대해서는 우려될 것이 없다고 말하지만 점차 집단적인 소비군으로 나타나고 있기 때문에 유통기능상에 새로운 변화를 요구하게 된다.

(3) 流通서비스 需要의 增加

농산물의 수요는 엄밀한 意味에서 상품자체에 대한 수요와 유통서비스에 대한 수요로 구분할 수 있다. 제주도 농가의 상고에 있는 감귤과 서울의 소매상에 진열된 감귤은 상품자체로서는 同一하지만 선별·수송·보관·포장·진열 등 각종 유통서비스가 附加되었다 점에서 同一한 商品이라고 볼 수 없다.

경제성장에 따른 소득수준의 向上, 여성의 사회활동 참여, 住生活 樣式의 변화, 餘暇 重視의 생활태도 등은 상품자체에 대한 소비자수요보다 유통서비스에 대한 수요를 더욱 빠른 속도로 증가시킨다.

첫째, 상품자체의 형태를 변화시킴으로써 소비자 만족을 증가시키는 유통서비스에 대한 需要가 늘어난다. 이는 인스턴트食品, 即席食品(fast food)를 비롯한 가공식품 내지는 外食産業의 成長으로 나타나게 된다. 콩에 대한 수요보다는 두부·콩나물·콩기름 등에 대한 소비자 수요가 늘어나고 감귤의 生果用 消費보다는 오렌지주스의 소비가, 배추와 전고추를 사려는 소비자보다는 김치를 사려는 消費者가 더 빨리 增加하는 것이다.

둘째는 상품의 形態를 변화시키지 않으면서도 상품자체에 직접 投下됨으로써 소비자의 만족도를 높이는 유통서비스이다. 商品의 선별·포장·수송·보관·진열 등의 각종 유통기능은 이와 같은 서비스提供을 통해 소비자效用을 창조한다. 유통상품자체의 고급화는 소비자 嗜好의 변화

와 더불어 이와 같은 유통서비스 수요증대를 加速化시키는 要因이 된다.

세번째의 유통서비스는 상품자체 직접 投下되는 서비스는 아니지만 구매의 便宜성과 快適性を 높이는 유통서비스이다.

네째로는 상품에 대한 소비자의 신뢰성과 安全性을 높이는 유통서비스에 대한 수요가 증가할 것이다. 所得向上에 따라 소비자의 식품위생과 영양에 대한 관심은 더욱 높아지게 될 것은 분명하다. 식품이 위생적 처리, 부패·변질 與否와 함께 식품첨가물·유해색소 등과 관련하여 소비자의 信賴性·安全性을 높여 줄 수 있는 품질관리 및 검사제도 등에 대한 需要가 增加할 것이다.

다섯째로는, 전술한 모든 유통서비스가 원활하게 提供될 수 있도록 하는 유통서비스, 즉 생산자 및 소비자에 대한 유통정보와 교육 그리고 廣告, 價格形成 내지는 시장제도, 자본과 기술의 供給을 위한 유통금융 및 조사·연구 그리고 이 모든 것을 총괄하는 法令·稅制 등의 유통정책이 바로 그것이다.

以上에서 言及한 다섯 가지 유형의 유통서비스는 流通商品 單位當으로도 증가하지만 전반적인 유통량의 증가와 유통상품구성의 변화와 함께 同時的으로 나타남으로써 전체적인 유통서비스 수요증가가 加速的인 樣相을 나타내게 된다.

IV. 農產物流通近代化 方案

일국의 농산물유통근대화의 속도는 일반적으로 정부가 유통분야에 얼마나 적극적으로 개입하는가에 크게 의존하는데, 특히 개발도상국가에 있어서는 유통근대화를 위해 資本·人的資源 및 專門的 기술을 동원하고자 할 경우 정부의 선도적인 역할이 무엇보다도 중요시되고 있는 것이다.

따라서 우리나라의 농산물유통의 근대화를 촉진시키기 위해 정부는 각종 유통정책수단을 적극적으로 강구함으로써 유통근대화의 선도적 역할을 담당해야 할 것이다.

그런데, 농산물의 流通과정에서 정부가 介入하지 않으면 안될 현실적 근거로서는 다음과 같은 몇 가지를 지적할 수 있을 것이다.

첫째, 농산물의 생산은 다수의 영세한 생산자에 의해 이루어지고 있으며 생산물의 차별화는 극히 근란하다. 따라서 이러한 상태하에서는 농산물의 공급구조가 완전경쟁상태에 가깝고 공급의사의 통일은 거의 불가능하다. 이에 반해 농산물의 중간수요자는 비교적 소수로서 독점적 내지 과점적 조건하에 있는 경우가 많다. 그러므로 농산물의 교역조건은 일반적으로 불리하다.

둘째, 농업생산은 토지와 結合된 유기적 생산이고 자연조건의 변동으로부터 오는 영향을 직접적으로 받기 쉽다. 또한 생산의 계절성과 생산기간의 장기성(특히 과수부문), 더구나 생산착수 후의 생산량 조절의 곤란성 등은 농산물저장성의 일반적인 저의와 더불어 농산물의 가격 크게 변동시키는 요인이 되고 있다.

세째, 최종소비자의 영세분산성과 관련해서 농산물유통은 다단계적인 유통조직을 필요로 하고

있으며, 그만큼 각 단계시장에 있어서의 불완전성과 이에 기인한 거래의 불공정과 비효율성 초래할 조건을 다수 내포하고 있다.

네째, 경제성장에 따른 소득수준의 향상은 농산물 수요성장율의 상대적 底位性을 顯在化시키고 이에 따라 농업취득자의 소득은 구조적으로 상대적 저위성을 극복하기 곤란하다.

이와 같은 농업생산과 농산물유통의 제사정은 농업생산자가 개별적인 대응과 생산자조직의 자주적 노력만으로써는 해소할 수 없는 곤란한 조건들이고 公共主體에 의한 농산물유통에의 개입과 간섭을 불가피하게 하고 있는 것이다.

이리하여 일찌기 톰슨(F. L. Thomsen)교수는 농산물유통근대화를 위한 정부의 역할을 중시하고 정부는 농산물유통분야에 있어서 다음과 같은 제활동을 전개해야 할 것이라고 갈파한 바 있다.¹²⁾

①등급·규격화 표준화, 검사 및 시장정보와 같은 보조적 유통서비스의 제공, 이들 서비스는 성격상 민간기관으로부터의 적절한 제공을 기대하기 곤란하며 따라서 公共主體에 의한 체계의 정비가 필요한 것이다.

②유통기구의 감시, 특히 출하자와 구매자의 보호를 위한 구속력을 가진 규제의 제정과 공공이익에 반하는 독점과 去來制限의 방지를 중시하고 있다.

③유통조건 개선의 취하를 위한 집단적 행동을 취하는 생산조직에의 지원, 주로 농협에 대한 폭넓은 지원을 들 수 있는데, 질서있는 마켓팅(orderly marketing)의 원칙을 구현하려는 목적을 지니고 있다.

④농산물가격지지를 위한 직접적인 시책, 정부의 유통정책 중에서 가장 논란이 많은 분야로 되어 있다.

⑤소비자의 식료품소비를 확대시키고 유통을 확장시키며 新規用途와 판로를 개척하기 위한 계획

⑥유통개선을 위한 새로운 방법을 발견할 목적으로 行하는 조사연구

⑦ 농업생산자·소비자 및 유통기관을 대상으로 유리한 유통정책과 합리적인 행동을 熟知시키기 위한 지도활동

以上の 7개 항목을 농산물유통근대화 과정에서 정부가 적극적으로 담당해야 할 유통정책분야라고 톰슨교수가 지적했거니와, 우리나라에서도 정부의 농산물유통근대화정책이 이러한 방향에 따라서 추진되어야 할 것으로 생각된다.

(1) 等級·規格의 통일

주지하고 있는 바와 같이 등급화는 농산물을 소비자의 욕구에 맞추어 차별화함으로써 소비자들의 嗜好와 소득수준에 따라 알맞은 농산물을 제공하는 데 그 의의가 있는 것이다.

따라서 농산물의 등급화는 소비자보호를 위해서 뿐만 아니라 農產物 품질의 향상과 개선을 촉진함으로써 농가소득을 증대시키기 위해서도 절실히 요구되고 있다. 等級化가 실시되지 않는다

12) F. L. Thomsen 「Agricultural Marketing」(1951)

면 농업생산자들은 구태어 우량한 품질의 농산물을 생산하려고 노력하지 않을 것이다. 또한 등급·규격이 전국적으로 통일된다면 통명거래(trade by description)가 가해지므로 실견거래에 소요되는 유통비용을 절감시킬 수 있을 뿐만 아니라 代替性이 높아지게 되어 선물거래가 가능해지게 된다.

물론, 自給自足的인 농업에 있어서는 통일적인 규격화가 그리 절실하게 요청되지는 않을 것이나 농업이 기업화 내지 전문화되고 원격지생산이 진전됨에 따라 농산물의 등급·규격을 통일해야 될 필요성은 점진적으로 커지게 되는 것이다.

이와 같은 관점에서 볼 때 상업적 농업이 활발하게 전개되며 농산물의 유통량이 증대하고 있는 동시에 소득수준의 상승으로 농산물의 소비구조가 고도화되고 있는 우리 나라에서는 농산물의 等級·規格 통일화에 대한 요청이 그 어느때보다도 절실한 것이다. 그러나, 현재 우리 나라는 等級·規格이 통일되지 못하고 있으므로 등급·규격화에 따른 제유리성을 보유하고 있지 못하는 실정이다.

즉, 우리 나라는 이미 각종 농산물의 等級·規格화가 법제화되어 있음에도 불구하고 현재 법적으로 검사를 받게 되어 있는 정부매상농산물·종자용 농산물·수출입농산물·수입가공농산물 및 농업단체에 의한 공동판매농산물 등을 제외하고는 일반시장에서 거래되는 농산물의 거의 대부분이 檢査對象에서 제외되어 있다.

그러므로 농산물의 일반시장거래에 있어서는 전통적인 상관습에 따라 지역별 및 거래단계별로 각각 상이한 등급화가 이루어져 등급·규격의 통일화를 기하지 못하고 있다. 따라서 농산물거래에 있어서 공정화와 원활화의 유통기반을 조성하여 주지 못하고 있을 뿐만 아니라 생산자가 等級化를 통해 형성되는 差別價格의 유인에 의해 유도되지 못하고 있으므로 우량품질의 농산물생산을 위한 노력이 결여되어 있다. 더구나 等級·規格의 非統一性은 산지 및 소비시장에 있어서의 상인들이 불공정거래를 유발하는 주요한 요인의 하나로 되어 있다.

이와 같은 농산물유통의 阻害要因을 제거하기 위해서는 等級·規格을 조속히 통일하지 않으면 안된다.

(2) 市場情報體制 強化

농산물시장 메카니즘이 효율적으로 원활하게 운영되기 위해서 농업생산자·중간상·유통업자 및 소비자들의 신속·정확한 정보(시장정보) 입수가 필수불가결하다. 농민들은 농산물의 생산시기로부터 판매시기까지의 영농·판매계획을 수립하는 데 市場情報의 활용이 절대로 필요하다. 즉, 농업생산자들은 어떤 농산물을 얼마만큼 생산하고 생산된 농산물을 언제, 어디서, 어떻게 누구에게 판매하면 가장 유리한 것인가를 알 수 있는 지표로서 市場情報가 요청되는 것이다.

또한 중간상들이 보다 정확한 시장정보를 입수할 수 있으면 잠재적인 소비수요를 개발할 수 있을 것이다. 시장정보가 활용하게 되면 영업위험이 감소하게 되고 이 때문에 적은 마진으로 써도 商行爲를 영위할 수 있으므로 결과적으로 생산자와 소비자에게 이익을 가져다주게 된다.

그리고 수송기관이나 창고업자들도 농산물의 계절적인 수급동향에 효율적으로 대처하기 위해

서 市場情報의 입수가 불가결하다. 마찬가지로 소비자들도 需給狀況이나 價格에 관한 정확한 시장정보를 손쉽게 이용할 수 있다면 가장 유리한 시장에서 농산물을 구입할 수 있는 동시에 소비행위의 합리화를 기할 수 있을 것이다.

더구나 정부의 경우에 있어서는 농산물유통정책의 합리적인 추진을 위해서 농산물의 생산·소비·저장 및 가격 등에 관한 광범위한 시장정보의 수집·활용이 극히 중요시되고 있다.

以上에서 본 바와 같이 시장에서의 수요·공급 및 가격에 관한 적절하고도 정확·신속한 정보의 제공은 농산물을 생산자로부터 소비자에게 최소의 비용으로 유통시켜 주는 데 있어 불가결한 要件으로 되어 있다.

(3) 中央都賣市場의 改善

농산물은 일반적으로 소비지에서 멀리 떨어진 지역에서 수많은 개별농가에 의해 분산적으로 生産되고 있으며 또한 소비도 소단위로 이루어지고 있다.

따라서 전국적으로 광범위한 지역에서 생산된 農產物을 수집하여 이를 신속하고도 저렴한 가격으로 都市 소비인구에게 공급하기 위해서는 產地와 소비지를 연결하는 장소적인 유통조직이 필요한데, 이러한 유통조직이 바로 중앙도매시장인 것이다. 즉, 中央都賣市場은 농산물의 價格形成기능·수급조절기능 및 배급기능을 수행하면서 도시민이 필요로 하는 新鮮食料品을 신속하게 조달·유통시키는 中樞的인 유통기구이다.

구주지역에서는 경매제도에 의한 產地都賣市場이 있고, 消費地에는 상대매매에 의한 도매시장이 운영되고 있지만, 일본·대만 등 아시아지역은 消費地都賣市場을 통하여 大量流通이 이루어지고 있다. 한국의 경우 60개의 法定都賣市場과 88개의 農畜水協 共販場이 있으나 대부분의 農水產物이 類似市場을 통해서 去來되고 있다. 효율적인 중앙도매시장기능을 발휘시키자면 정부는 다음과 같은 改善方案을 적극적으로 강구해야 할 것이다.

첫째, 중앙도매시장은 시설을 改善·擴充해야 할 것이다.

중앙도매시장은 농산물의 도매거래에 유효적절하게 적응할 수 있도록 특별히 설계된 건물과 기타 각종 시설을 보유하고 효율적으로 조직된 도매시장으로서의 기능을 발휘하지 않으면 안된다.

즉, 취급하는 농산물의 부패를 방지하고 상품성을 유지 내지 향상시키기 위해서는 냉동·냉장시설을 대폭 확충시키는 同時에 소매상의 店頭나 대량소비자에게까지 냉동·냉장된 채로 유통시키기 위한 냉동·냉장운반차를 보유해야 할 것이다. 이외에도 각종 차량의 주차장, 농산물의 상·하차대 등의 반입 및 반출시설, 농산물의 商品性을 유지·향상시키기 위한 洗滌·後熟 및 포장시설, 진열대 및 경매장 등의 각종 시설 구비해야 할 것이다.

또한 中央都賣市場은 당해 도시로 농산물을 수송하는 철도에 용이하게 연결될 수 있을 뿐만 아니라 고속도로와 당해 도시의 간선도로에 용이하게 접근할 수 있는 도시주변지역에 입지하는 것이 소망스러운데, 특히 中央都賣市場의 시설을 개선·확충할 경우에는 현재의 필요성을 충족시킬 수 있는 동시에 장래의 농산물도매마케팅의 요구까지도 충족시킬 수 있도록 설계되어야

20 亞熱帶農業研究

할 것이다.

요컨대, 中央都賣市場의 시설을 개선, 확충하고자 할 경우에는 적절한 시설, 시설의 적절한 배치, 합리적인 입지 및 적절한 토지비용이라는 都賣市場의 기본 요건을 충분히 고려할 것이 요청된다¹³⁾

둘째, 중앙도매시장의 정보유통시스템을 확립해야 할 것이다.

중앙도매시장에서 형성되는 都賣價格은 각 유통단계의 去來價格의 기준이 되기 때문에 소비시장의 농산물가격 및 입하량 등의 시장정보를 신속히 파악하여 產地에 필요한 정보를 신속·정확하게 제공하는 同時에 產地에 관한 시장정보도 신속하게 입수하여 中央都賣市場의 주된 기능인 價格形成기능과 수급조절기능의 충실을 기하여 流通效率을 제고시킬 수 있어야 한다.

이를 위해서는 중앙도매시장의 정보시스템을 조직화하여 정부의 시장정보활동과 유기적인 관련성을 지닌 서브·시스템(Sub-system)으로서 확립해야 할 것이다. 이와 동시에 중앙도매시장의 입하량·판매량·경매가격 등에 관한 시장정보의 공개를 의무화하는 法的措置를 강구하는 것도 필요한 것이다.

셋째, 類似業者에 대한 法的 조치를 취해야 할 것이다.

그리고 단속과 동시에 실력있는 유사업자들을 중앙도매시장의 중매인으로 흡수하는 방안도 講究해야 할 것이다.

그러나 이상과 같은 조치에 앞서 우선적으로 유사업자들의 사업량을 흡수하기에 충분할 정도로 현 중앙도매시장의 시설을 개선·확충해야 할 것이다.

(4) 物的 流通施設의 擴充

농산물은 그의 상품적 특성 때문에 고도로 발달된 저장 및 수송시설이 필수불가결함에도 불구하고 현재 國內 物的 流通施設은 대부분이 전근대적이며 절대량도 극히 부족한 실정이다. 이 때문에 농산물의 계절적인 공급과잉 조절할 수 없고 또한 유통생산성의 저하와 소비자물가의 상승 및 각종 농산물의 滯貨(accumulation of freights)와 부패를 가져오는 경우가 적지 않다.

그런데, 오늘날 선진국의 소위 流通革命을 보면 종래의 流通經路革命에서 점차 物的 流通施設 革命으로 이행되고 있는 현상이 뚜렷이 나타나고 있다. 즉, 현재 고도로 발전된 선진국경제에서는 생산과 소비가 대량화함에 따라 이를 연결하는 유통경로도 대형화되고 있고 유통기능상 중심이 되고 있는 수송부문도 고도화·대형화·전용화 되어가고 있다. 한편 하역의 기계화가 가능케 됨에 따라 유통경제를 한층 능률화하고 있을뿐 아니라 包裝機械나 包裝設備가 급속히 개발되고 개선되었기 때문에 이제까지 포장되지 않았거나 매우 높은 비용으로 밖에 포장되지 않았던 상품도 싸게 포장할 수 있게 되었다. 또한 창고의 경우에는 貯裝技術의 혁신으로 말미암아 다목적용으로 대형화되고 다신식창고·냉동창고 및 자동화창고 등으로 발전해가는 경향을 보여주고 있다. 이와 같이 오늘날 선진국에서는 수송시설·저장시설·하역시설·포장시설 및 통신시설 등을

13) Agricultural Research Service, USDA 「Wholesale Food Distribution Facilities for Skpringfield」

포함하는 물적 유통시설의 개선·확충으로 大量生産과 大量消費를 배경으로 하는 유통경제활동이 극히 효율적으로 수행되고 있다.

요컨대, 우리 나라의 물적 유통시설은 선진국과 비교할 때 심히 낙후되어 있다. 물적 유통시설의 전략적 부문이라고 할 수 있는 수송시설과 저장시설을 선진국과 대비해 볼 때 우선 수송시설의 경우 선진국에서는 상품의 규격화 및 표준화생산으로 화물수송을 한 단위로 하여 일괄수송을 가능케 하는 팔레트(pallet) 및 콘테이너(container) 체제로까지 발전하고 있어 유통경제를 한층 능률화하고 있다. 뿐만 아니라 철도의 신속성과 자동차의 기동성을 결합한 피기·백서비스(piggy-back service)나 선박의 低廉性和 자동차의 機動性を 결합한 피쉬·백서비스(fishy-back service)와 같은 새로운 수송서비스가 널리 이용되고 있다. 이와 같이 선진국에서는 수송수단이 고도로 발달하여 농산물유통을 비롯한 전반적인 유통경제의 효율화에 크게 기여하고 있으나, 우리 나라의 경우 각종 재화수송의 절대량이 급격히 증대하고 있는 반면 수송시설이 낙후되어 있을 뿐만 아니라 수송능력이 부족한 상태에 있어 원활한 수송기능을 수행하기 어려운 실정으므로 消費者負擔의 加重 내지 상품가격의 昂騰現象을 초래하고 있는 것이다.

한편 저장시설을 대비해 볼 때 선진국에서는 일반적인 저장을 위한 保管倉庫는 물론 냉장이나 건조를 위한 특수장치를 구비한 냉장창고와 보존창고, 상품의 형태적인 효율을 증대시키기 위한 가공을 겸한 가공창고 등 근대적인 각종 저장시설을 완비하고 상품의 危險率 減少 품질저하의 방지 내지는 품질의 개선, 수급의 조절을 통한 가격평준화 등의 제효과를 달성하고 있다.

그러나 우리 나라의 경우 저장능력이 극히 빈약할 뿐 아니라 특히 부패성 상품을 저장하는 냉동창고·냉장창고 및 低溫창고 등의 설치는 극히 부진하여 농산물의 저장과 수송도중 품질 및 선도유지가 매우 어렵고 또한 가격안정에 커다란 차질을 초래하고 있다.

따라서 우리 나라도 선진국과 같이 농산물을 대량으로 신속·안전하게 소비지까지 수송하고 보관 및 수송도중 품질과 선도를 유지하며, 상품의 파손 또는 오손을 방지하는 한편 상품의 운반과 조작을 신속·안전하게 하기 위해서는 세물적·유통시설의 근대화에 힘써야 할 것이다.

物的 流通施設의 근대화는 농산물 수송기간의 단축과 동 비용의 절하, 荷造·包裝의 능률화와 동 비용의 절감 및 보관의 안전·편의와 동 비용의 절감을 기하기 위해서 뿐만 아니라 荷傷最小化와 수송·저장·거래의 기동성 및 합리화를 도모하기 위해서 시급을 요하는 과제라고 하겠다.

V. 結 論

經濟發展에 따라 농산물생산 뿐만 아니라 농산물 소비구조가 크게 변모되고 있는데 증산된 農產物의 效率的인 처리와 고도화된 수요를 충족시키기 위하여 농산물유통구조에 대한 지속적인 대응이 필요하다.

즉 農產物의 供給과 需要面에서 변동이 계속되는 한 이들을 연결할 수 있는 유통구조의 近代化가 이룩되어야 하며 農產物流通近代化는 어디까지나 農產物의 유통조직은 물론 유통기능면에서 경제적 效率性を 維持하면서 需給變動에 대응하는 方向으로 접근해나가야 할 것이다.

22 亞熱帶農業研究

앞으로 農產物流通近代化는 다음과 같은 方向으로 추진되어야 할 것이다.

첫째, 農산물유통근대화를 위한 長期計劃을 수립해야 할 것이다.

즉, 앞으로의 우리 나라 農산물유통의 좌표를 설정할 수 있는 장기계획을 수립해야 할 것인 바, 이 경우에는 農산물유통근대화계획이 도시식품유통근대화계획·물적유통근대화계획·품별유통근대화계획·법 및 제도적유통근대화계획·공관사업근대화계획 等 주요 부문별로 작성되어야 하지만, 農산물유통근대화계획은 어디까지나 경제개발계획과의 유기적인 관련성을 지녀야 할 것이다.

둘째, 農산물유통근대화과정에 있어서는 정부의 직접적인 통제와 간섭보다는 間接的인 支援과 誘因政策에 중점을 두어야 할 것이다.

즉, 農산물유통근대화과정에 있어서는 농업생산자·농협·중간상인·포장업자·수송업자·가공업자·창고업자 및 소비자 등의 각종 유통관련주체가 그들의 기능에 대한 사회적 책임을 자각하고 자발적인 근대화노력을 경주하는 것이 선결조건이다. 따라서 정책적 개입은 어디까지나 간접적인 지도·제몽 및 유도를 主眼으로 삼아야 할 것이다.

셋째, 農產物流通近代化는 이에 따른 문제점이 충분히 검토된 후 漸進的이고도 단계적으로 推進되어야 할 것이다.

즉, 農산물유통과정상에 개재하는 제반 문제점과 애로요인을 고려함이 없이 일시에 일률적으로 유통근대화를 추진할 것이 아니라 국가적 견지에서 부문별 중요성을 감안하여 우선순위 결정 후 단계적 내지 중점적으로 農產物流通近代化를 추진해 나가야 할 것이다.

參 考 文 獻

1. 權 元達, 農產物流通論, 先進文化社, 1982.
2. 金 成勳, 在來市場의 現況과 誘導方向, 大韓商工會議誌, 1978.
3. 金 成勳, 農產物流通近代化의 展開方向, 中央大學校, 1979.
4. 文 八龍外 1人, 農產物價格分析論, 韓國開發研究院, 1980.
5. 趙 炳贊, 小賣市場에 있어서의 擔保去來關係에 관한 研究, 東國大學校, 1977.
6. 農協中央會, 우리나라의 農產物流通, 1979.
農協中央會, 五大都市 農產物價格 및 搬入量調查, 1979.
農協中央會, 韓國農業의 諸問題, 1983.
農協中央會, 農產物流通改善의 課題와 方向, 1984.
農協中央會, 農協調查月報, 1984. 12월, 1985. 5월, 9월.
農協中央會, 農協年鑑, 1984.
7. 京鄉新聞社, 思想과 政策, 1985. 봄호.
8. 韓國슈퍼체인協會, 슈퍼체인經營改善에 관한 研究, 1981.
韓國슈퍼체인協會, 체인스토아, 1984.
9. F. L. Thomsen, Agricultural Marketing, 1951.
10. Agricultural research Service, USDA, 1965.

The Study of a Plan in Modernization of the Agricultural Marketing System

Kang Ji-yong

Summary

As economic development continues steadily, it varies not only the production of agricultural products but also the consumption patterns of agricultural products. If this is considered seriously, it is necessary to be concerned with the marketing structure of agricultural products in order to efficiently deal with the products of agriculture and to meet the increasing demand.

If the demand and the supply of agricultural products is to change without any interruption, it must be based upon the modernization of agricultural marketing patterns, which have to be able to meet the needs, satisfying the economic efficiency of the marketing organization agricultural products and the marketing function. Therefore, conclude that the solutions of the problem are as follows:

1. It is necessary to quickly make a long-range plan about the modernization of the agricultural marketing system.
2. It is good that the government adopts indirect support and policy rather than direct intervention during the modernization.
3. The modernization must be gradually promoted after fully examining the problems involved in it.